

USER'S MANUAL
BEDIENUNGSANLEITUNG
MANUEL D'UTILISATION
MANUAL DE USUARIO
INSTRUKCJA OBSŁUGI
MANUALE D'USO



LDMEI100G²

WIRELESS **IN EAR MONITORING** SYSTEM

LDMEI100G2

CONTENTS / INHALTSVERZEICHNIS / CONTENU / CONTENIDO / TREŚĆ / CONTENUTO

ENGLISH

| | |
|-----------------------------|------|
| PREVENTIVE MEASURES | 3-4 |
| INTRODUCTION | 4 |
| SYSTEM COMPONENTS | 5 |
| FRONT PANEL TRANSMITTER | 6 |
| REAR PANEL TRANSMITTER | 6-7 |
| BODY PACK RECEIVER | 7-8 |
| SYSTEM SETUP | 9-10 |
| SETUP AND TROUBLESHOOTING | 11 |
| SPECIFICATIONS | 12 |
| MANUFACTURER'S DECLARATIONS | 13 |

DEUTSCH

| | |
|--------------------------------|-------|
| SICHERHEITSHINWEISE | 14-15 |
| EINFÜHRUNG | 15 |
| SYSTEMKOMPONENTEN | 16 |
| GERÄTEFRONT SENDER | 17 |
| GERÄTERÜCKSEITE SENDER | 17-18 |
| TASCHENEMPFÄNGER | 18-19 |
| SYSTEMEINSTELLUNG | 20-21 |
| AUFSTELLUNG UND FEHLERBEHEBUNG | 22 |
| SPEZIFIKATIONEN | 23 |
| HERSTELLERERKLÄRUNGEN | 24 |

FRANCAIS

| | |
|-------------------------------------|-------|
| MESURES PRÉVENTIVES | 25-26 |
| INTRODUCTION | 26 |
| COMPOSANTS DU SYSTÈME | 27 |
| FACE AVANTÉMETTEUR | 28 |
| PANNEAU ARRIÈRE ÉMETTEUR | 28-29 |
| RÉCEPTEUR DE POCHE | 29-30 |
| MENUS DE RÉGLAGE DE L'APPAREIL | 31-32 |
| MISE EN PLACE ET EN CAS DE PROBLÈME | 33 |
| CARACTÉRISTIQUES | 34 |
| DECLARATIONS | 35 |

ESPAÑOL

| | |
|---------------------------------------|-------|
| MEDIDAS DE SEGURIDAD | 36-37 |
| INTRODUCCIÓN | 37 |
| COMPONENTES DEL SISTEMA | 38 |
| PANEL FRONTAL DEL TRANSMISOR | 39 |
| PANEL POSTERIOR DEL TRANSMISOR | 39-40 |
| RECEPTOR DE PETACA | 40-41 |
| CONFIGURACIÓN DEL SISTEMA | 42-43 |
| INSTALACIÓN Y RESOLUCIÓN DE PROBLEMAS | 44 |
| ESPECIFICACIONES | 45 |
| DECLARACIÓN DEL FABRICANTE | 46 |

POLSKI

| | |
|-------------------------------|-------|
| ŚRODKI OSTROŻNOŚCI | 47-48 |
| INTRODUCTION | 48 |
| ELEMENTY SYSTEMU | 49 |
| PRZÓD NADAJNIKA | 50 |
| TYŁ NADAJNIKA | 50-51 |
| ODBIORNIK KIESZONKOWY | 51-52 |
| USTAWIENIA SYSTEMU | 53-54 |
| USTAWIENIE I USUWANIE USTEREK | 55 |
| SPECYFIKACJA | 56 |
| DEKLARACJE PRODUCENTA | 57 |

ITALIANO

| | |
|--------------------------------------|-------|
| MISURE PRECAUZIONALI | 58-59 |
| INTRODUZIONE | 59 |
| SYSTEMKOMPONENTEN | 60 |
| PANNELLO FRONTALE TRASMETTITORE | 61 |
| PANNELLO POSTERIORE TRASMETTITORE | 62-63 |
| RICEVITORE PORTATILE | 63-64 |
| IMPOSTAZIONI DI SISTEMA | 64-65 |
| MONTAGGIO ED ELIMINAZIONE DEI GUASTI | 66 |
| SPECIFICHE | 67 |
| DICHIARAZIONI DEL PRODUTTORE | 68 |

YOU'VE MADE THE RIGHT CHOICE!

We have designed this product to operate reliably over many years. LD Systems stands for this with its name and many years of experience as a manufacturer of high-quality audio products. Please read this User's Manual carefully, so that you can begin making optimum use of your LD Systems product quickly. You can find more information about LD-SYSTEMS at our Internet site WWW.LD-SYSTEMS.COM

PREVENTIVE MEASURES

1. Please read these instructions carefully.
2. Keep all information and instructions in a safe place.
3. Follow the instructions.
4. Observe all safety warnings. Never remove safety warnings or other information from the equipment.
5. Use the equipment only in the intended manner and for the intended purpose.
6. Use only sufficiently stable and compatible stands and/or mounts (for fixed installations). Make certain that wall mounts are properly installed and secured. Make certain that the equipment is installed securely and cannot fall down.
7. During installation, observe the applicable safety regulations for your country.
8. Never install and operate the equipment near radiators, heat registers, ovens or other sources of heat. Make certain that the equipment is always installed so that it is cooled sufficiently and cannot overheat.
9. Never place sources of ignition, e.g., burning candles, on the equipment.
10. Ventilation slits must not be blocked.
11. This appliance is designed exclusively for indoor use, do not use this equipment in the immediate vicinity of water (does not apply to special outdoor equipment - in this case, observe the special instructions noted below). Do not expose this equipment to flammable materials, fluids or gases.
12. Make certain that dripping or splashed water cannot enter the equipment. Do not place containers filled with liquids, such as vases or drinking vessels, on the equipment.
13. Make certain that objects cannot fall into the device.
14. Use this equipment only with the accessories recommended and intended by the manufacturer.
15. Do not open or modify this equipment.
16. After connecting the equipment, check all cables in order to prevent damage or accidents, e.g., due to tripping hazards.
17. During transport, make certain that the equipment cannot fall down and possibly cause property damage and personal injuries.
18. If your equipment is no longer functioning properly, if fluids or objects have gotten inside the equipment or if it has been damaged in another way, switch it off immediately and unplug it from the mains outlet (if it is a powered device). This equipment may only be repaired by authorized, qualified personnel.
19. Clean the equipment using a dry cloth.
20. Comply with all applicable disposal laws in your country. During disposal of packaging, please separate plastic and paper/cardboard.
21. Plastic bags must be kept out of reach of children.

FOR EQUIPMENT THAT CONNECTS TO THE POWER MAINS:

22. CAUTION: If the power cord of the device is equipped with an earthing contact, then it must be connected to an outlet with a protective ground. Never deactivate the protective ground of a power cord.
23. If the equipment has been exposed to strong fluctuations in temperature (for example, after transport), do not switch it on immediately. Moisture and condensation could damage the equipment. Do not switch on the equipment until it has reached room temperature.
24. Before connecting the equipment to the power outlet, first verify that the mains voltage and frequency match the values specified on the equipment. If the equipment has a voltage selection switch, connect the equipment to the power outlet only if the equipment values and the mains power values match. If the included power cord or power adapter does not fit in your wall outlet, contact your electrician.
25. Do not step on the power cord. Make certain that the power cable does not become kinked, especially at the mains outlet and/or power adapter and the equipment connector.
26. When connecting the equipment, make certain that the power cord or power adapter is always freely accessible. Always disconnect the equipment from the power supply if the equipment is not in use or if you want to clean the equipment. Always unplug the power cord and power adapter from the power outlet at the plug or adapter and not by pulling on the cord. Never touch the power cord and power adapter with wet hands.
27. Whenever possible, avoid switching the equipment on and off in quick succession because otherwise this can shorten the useful life of the equipment.
28. IMPORTANT INFORMATION: Replace fuses only with fuses of the same type and rating. If a fuse blows repeatedly, please contact an authorised service centre.
29. To disconnect the equipment from the power mains completely, unplug the power cord or power adapter from the power outlet.
30. If your device is equipped with a Volex power connector, the mating Volex equipment connector must be unlocked before it can be removed. However, this also means that the equipment can slide and fall down if the power cable is pulled, which can lead to personal injuries and/or other damage. For this reason, always be careful when laying cables.
31. Unplug the power cord and power adapter from the power outlet if there is a risk of a lightning strike or before extended periods of disuse.
32. The device must only be installed in a voltage-free condition (disconnect the mains plug from the mains).
33. Dust and other debris inside the unit may cause damage. The unit should be regularly serviced or cleaned (no guarantee) depending on ambient conditions (dust etc., nicotine, fog) by qualified personnel to prevent overheating and malfunction.
34. Please keep a distance of at least 0.5 m to any combustible materials.

35. Power cables to power multiple devices must have a cross-section of at least 1.5 mm². Within the EU, the cables must correspond to H05VV-F, or similar. Suitable cables are offered by Adam Hall. With these cables, you can connect multiple devices via the power OUT connection to the power IN connection of an additional device. Make sure that the total current consumption of all connected devices does not exceed the specified value on all connected devices (label on the device). Make sure to keep power cable connections as short as possible.

**CAUTION:**

To reduce the risk of electric shock, do not remove cover (or back). There are no user serviceable parts inside. Maintenance and repairs should be exclusively carried out by qualified service personnel.



The warning triangle with lightning symbol indicates dangerous uninsulated voltage inside the unit, which may cause an electrical shock.



The warning triangle with exclamation mark indicates important operating and maintenance instructions.

CAUTION – HIGH VOLUME LEVELS WITH AUDIO PRODUCTS!

This equipment is intended for professional use. Therefore, commercial use of this equipment is subject to the respectively applicable national accident prevention rules and regulations. As a manufacturer, Adam Hall is obligated to notify you formally about the existence of potential health risks.

Hearing damage due to high volume and prolonged exposure: When in use, this product is capable of producing high sound-pressure levels (SPL) that can lead to irreversible hearing damage in performers, employees, and audience members.

For this reason, avoid prolonged exposure to volumes in excess of 90 dB.



To prevent possible hearing damage, avoid listening at high volume levels over long periods of time. Even exposure to short bursts of loud noise can result in hearing loss. Please keep the volume constantly at a comfortable level.

INTRODUCTION

The new LD Systems MEI 100 G2 In-Ear Monitoring-System with outstanding sound quality and a large dynamic range.

The system toggles between mono and stereo mode for perfect monitoring for live musicians, actors or speakers. A built-in limiter ensures even, distortion-free sound reproduction with a frequency range of 80Hz - 15 kHz and stands out because of its high signal-to-noise ratio and low total harmonic distortion.

The multifunctional displays of the transmitter and receiver indicates all important system statuses. With high quality batteries, it is possible to attain running times of 10 hours and more. The MEI 100 G2 package includes high-quality earphones, a 19" rackmount kit, and a rugged transport box made of ABS plastic.

The use of wireless microphone systems may require a license according to country-specific regulations. Please contact your local appropriate authority for more information.

SYSTEM COMPONENTS

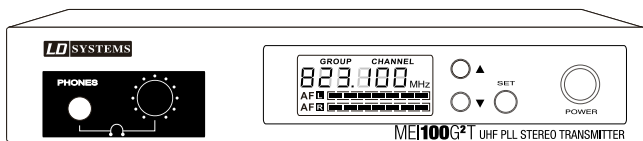

Transmitter

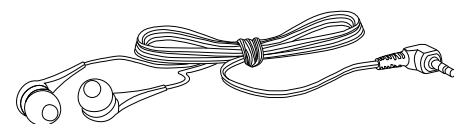

Headphones

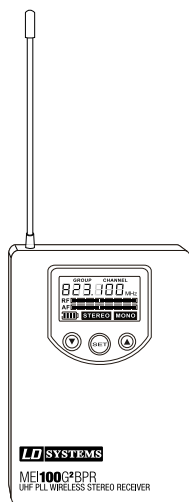

Receiver

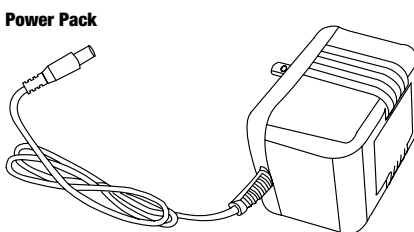

Power Pack

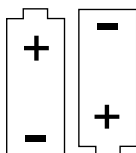

Batteries (2 x AA)

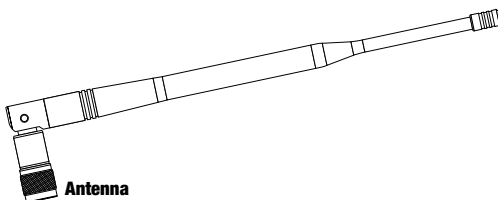

Antenna

FRONT PANEL TRANSMITTER

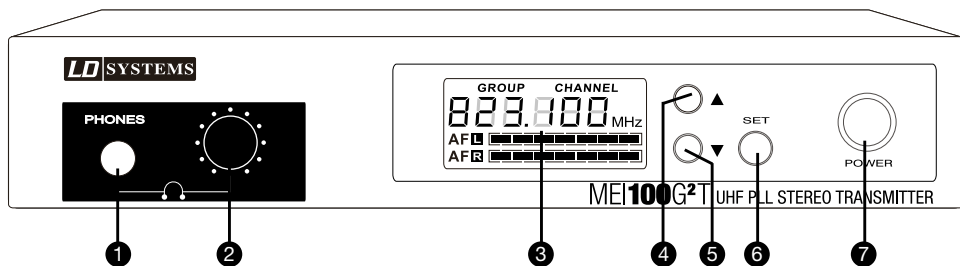

1 HEADPHONE JACK

2 HEADPHONE VOLUME CONTROL

Turning the knob to the left decreases the volume; turning it to the right increases the volume. To avoid hearing damage, set the volume to minimum before using the earphones/headphones, then slowly increase the volume. Caution: high volume can cause permanent hearing damage.

3 LC DISPLAY

See "System setup".

4 ARROW UP, INCREASE VALUE

See "System setup".

5 ARROW DOWN, DECREASE VALUE

See "System setup".

6 PROGRAMMING BUTTON (SET)

See "System setup".

7 POWER BUTTON

Switch on: Press and hold button for two seconds. Switch off: Press and hold button for two seconds.

REAR PANEL TRANSMITTER

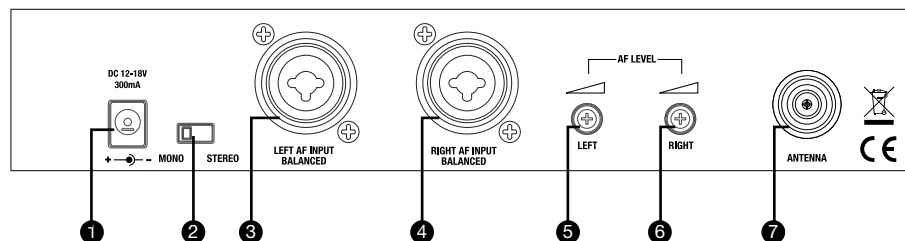

1 POWER PACK INPUT

2 STEREO/MONO SWITCH

Stereo mode: Both line inputs, left and right, must be used in order to hear a stereo signal on the receiver. It is advisable to set the left and right line inputs to the same level.

Mono mode: Only one line input must be used in order to hear a mono signal on both sides of the earphones.

If there are different signals on both line inputs, they are merged into sum mono signal. The loudness of the two signals is then adjusted using the left and right channel input level controls.

3 XLR/6.3 MM JACK SOCKET (COMBO) INPUT LEFT

4 XLR/6.3 MM JACK SOCKET (COMBO) INPUT RIGHT

5 INPUT LEVEL

Left channel

6 INPUT LEVEL

Right channel

7 ANTENNA JACK

50 Ω

BODY PACK RECEIVER

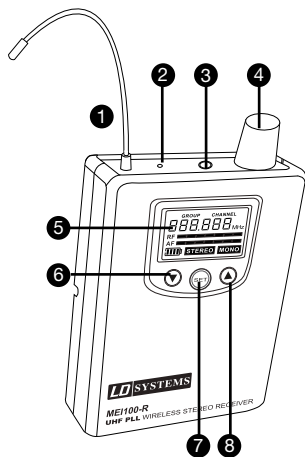

1 ANTENNA

2 RF SIGNAL LED

Lights up when an RF signal is present.

3 EARPHONE/HEADPHONE CONNECTOR 3.5 MM STEREO JACK

4 ON/OFF SWITCH AND VOLUME CONTROL FOR EARPHONE/HEADPHONE OUTPUT

To switch on, turn the knob to the right (clockwise) past the snap-in point. To switch off, turn the knob to the left (counter clockwise) past the snap-in point. Turning the knob to the left decreases the volume; turning it to the right increases the volume. To avoid hearing damage, set the volume to minimum before using the earphones/headphones, then slowly increase the volume. Caution: high volume can cause permanent hearing damage.

5 LC DISPLAY**6 ARROW DOWN, DECREASE VALUE****7 SET**

Programming button

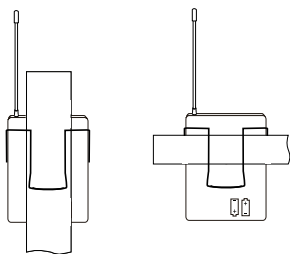
8 ARROW UP, INCREASE VALUE**BELT CLIP****WEARING THE BODY PACK RECEIVER**

Clip the receiver to your belt or a suitable strap. For optimum fit, the clip should always be pushed all the way over the belt and/or strap (see illustration).

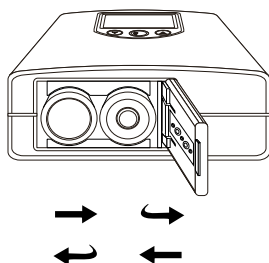
BATTERY REPLACEMENT

Press the spot marked "OPEN" on the battery compartment lid and simultaneously push it toward the middle of the unit. The lid will spring open and the batteries can be removed. After inserting new batteries (battery orientation shown on rear of device), press down the battery compartment lid down on the sport marked "CLOSE" and push it toward the edge of the device until it engages.

With high quality batteries, it is possible to attain running times of 10 hours and more. When the LCD panel battery symbol flashes, the batteries (type AA) should be replaced immediately. Remove the batteries before extended periods of disuse.

SYSTEM SETUP

TRANSMITTER PROGRAMMING

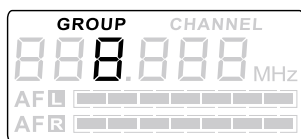

1

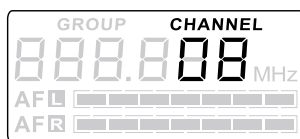

2

Select a GROUP and/or CHANNEL:

Press the SET button (GROUP flashes). The desired frequency group is selected using the arrow keys ▲ and ▼ (see Figure 1). Press the SET button again (CHANNEL flashes). The desired frequency group is selected using the arrow keys ▲ and ▼ (see Figure 2). Confirm the input with SET.

Note: Any number of receivers can be used with one transmitter, provided all receivers are supposed to receive the same signal and are set to the same radio frequency as the transmitter.

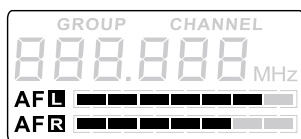

3

Audio input level display:

The audio input level is indicated by two bar indicators (channel left/right, see Fig. 3).

Note: Any number of receivers can be used with one transmitter, provided all receivers are supposed to receive the same signal and are set to the same radio frequency as the transmitter.

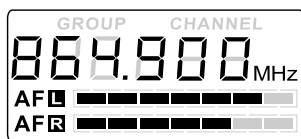

4

LC display options:

Audio input level, transmitter radio frequency (see Figure 4).

Adjust the audio input level using the level controls on the rear panel of the transmitter. Higher input levels result in improved signal to noise ratio. The input stage must not be overloaded.

RECEIVER PROGRAMMING

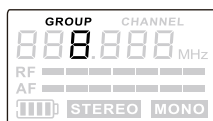

5

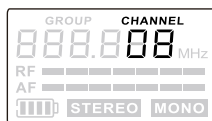

6

Select a GROUP and/or CHANNEL:

Press the SET button (GROUP flashes). The desired frequency group is selected using the arrow keys ▲ and ▼ (see Figure 5). Press the SET button again (CHANNEL flashes). The desired frequency group is selected using the arrow keys ▲ and ▼ (see Figure 6). Confirm with SET.

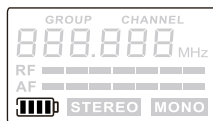

7

Battery indicator:

The battery status of the receiver is indicated in 5 levels (see Fig. 7).

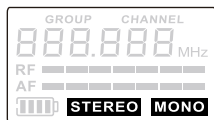

8

Stereo/mono mode indicator:

The receiver automatically detects whether a stereo or mono signal is present and indicates the respective status on the LC display (see Figure 8). Stereo/mono mode is configured on the transmitter.

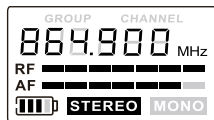

9

LC display options:

Battery status, RF/audio level, stereo/mono mode, radio frequency (see Figure 9).

SETUP AND TROUBLESHOOTING

SETUP

For optimal transmission, position the transmitter at a minimum height of 1 m and orient the antenna vertically upwards. When using multiple wireless systems in one installation, make certain that the antennas do not touch or cross. Do not position the transmitter in the immediate vicinity of metal objects and digitally controlled devices (CD players, computers, digital consoles, etc.): There should be a direct line of sight between transmitter and receiver.

TROUBLESHOOTING

| PROBLEM | DISPLAY | SOLUTION |
|-----------------------------|---|---|
| No sound or volume too low. | Receiver: Display is switched off. | Make certain that the batteries are not dead and the receiver is on. |
| | Transmitter: Display is switched off. | Check the connection between power supply and transmitter. Turn on the transmitter. |
| | Receiver: is on, but the RF indicator is not lit. | Make certain that the transmitter and receiver are set to the same radio frequency. |
| | | Reduce the distance between transmitter and receiver and make certain that there is a direct line of sight between transmitter and receiver. Make certain that the transmitter antenna is installed correctly. |
| Distortion or noise. | Receiver: RF indicator is on. | Increase the volume at the receiver and check the headphone connection. |
| | | Check the input level on the transmitter and increase it if necessary. Increase the distance to possible causes of interference (digitally controlled devices, e.g., CD players, computers, digital consoles...) Use a different radio frequency. |
| Distorted sound. | Receiver: Battery symbol is flashing. | Replace the batteries with new ones. |
| | Transmitter: Level indicator is too high | Reduce the volume at the level controls of the transmitter or the volume of the source device. |

SPECIFICATIONS

Set designation: LDME100G2

Belt pack receiver model designation: LDME100G2BPR

Frequency range: LDME100G2: 823 - 832 MHz and 863 - 865 MHz
LDME100G2B5: 584 - 607 MHz
LDME100G2B6: 655 - 679 MHz

Channels: LDME100G2: 96 (8 groups of 12 channels)
LDME100G2B5/B6: 120 (10 groups of 12 channels)

Transmission method: FM stereo

Frequency response: 80 - 15,000 Hz

S/N ratio: > 90 dB(A)

THD: 0,50%

Audio output: 3.5 mm stereo jack

Max. audio output level: 100 mW

Controls: Volume/ On / Off, Set, arrow keys (up/down)

Indicators: Multifunctional LC display, RF signal

Power supply: 2 "AA" size batteries

Operating time: > 10 hours (depending on batteries)

Dimensions (W x H x D): 65 x 95 x 25 mm

Weight: 0.07 kg (without batteries)

Transmitter model designation: LDME100G2T

Radio receiver frequency range: LDME100G2: 823 - 832 MHz and 863 - 865 MHz
LDME100G2B5: 584 - 607 MHz
LDME100G2B6: 655 - 679 MHz

Channels: LDME100G2: 96 (8 groups of 12 channels)
LDME100G2B5/B6: 120 (10 groups of 12 channels)

Operating modes: Mono / stereo

Transmission method: FM stereo

RF output: 10 mW

Frequency response: 80 - 15,000 Hz

S/N ratio: > 90 dB(A)

THD: 0,50%

Inputs: 2 x XLR/ 6.3 mm jack (combo)

Input impedance: 100 kohms

Antenna connector: TNC

Controls: Power (on/off), Set, arrow keys (up/down), headphone volume, audio level (AF level) left/right, mono/stereo switch

Indicators: Multifunctional LC display:

Power supply: external power supply

Operating voltage: 12 V - 18 V DC, 300 mA

Dimensions (W x H x D): 212 x 38 x 90 mm

Weight: 0,57 kg

Headphone model designation : LDIEHP1

Type: In-ear

Frequency response: 30 - 20,000 Hz

Impedance: 16 ohms

Connector type: 3.5 mm stereo jack

Cable length: 1.5 m

MANUFACTURER'S DECLARATIONS

MANUFACTURER'S WARRANTY & LIMITATIONS OF LIABILITY

You can find our current warranty conditions and limitations of liability at: <http://www.adamhall.com/media/shop/downloads/documents/manufacturersdeclarations.pdf>. To request warranty service for a product, please contact Adam Hall GmbH, Daimler Straße 9, 61267 Neu Anspach / Email: Info@adamhall.com / +49 (0)6081 / 9419-0. To enquire about the current declaration of conformity, please contact info@adamhall.com.

CORRECT DISPOSAL OF THIS PRODUCT

(Valid in the European Union and other European countries with a differentiated waste collection system) This symbol on the product,  or on its documents indicates that the device may not be treated as household waste. This is to avoid environmental damage or personal injury due to uncontrolled waste disposal. Please dispose of this product separately from other waste and have it recycled to promote sustainable economic activity. Household users should contact either the retailer where they purchased this product, or their local government office, for details on where and how they can recycle this item in an environmentally friendly manner. Business users should contact their supplier and check the terms and conditions of the purchase contract. This product should not be mixed with other commercial waste for disposal.

SIE HABEN DIE RICHTIGE WAHL GETROFFEN!

Dieses Gerät wurde unter hohen Qualitätsanforderungen entwickelt und gefertigt, um viele Jahre einen reibungslosen Betrieb zu gewährleisten. Dafür steht LD Systems mit seinem Namen und der langjährigen Erfahrung als Hersteller hochwertiger Audioprodukte. Bitte lesen Sie diese Bedienungsanleitung sorgfältig, damit Sie Ihr neues Produkt von LD Systems schnell optimal einsetzen können. Mehr Informationen zu LD SYSTEMS finden Sie auf unserer Internetseite WWW.LD-SYSTEMS.COM

SICHERHEITSHINWEISE

1. Lesen Sie diese Anleitung bitte sorgfältig durch.
2. Bewahren Sie alle Informationen und Anleitungen an einem sicheren Ort auf.
3. Befolgen Sie die Anweisungen.
4. Beachten Sie alle Warnhinweise. Entfernen Sie keine Sicherheitshinweise oder andere Informationen vom Gerät.
5. Verwenden Sie das Gerät nur in der vorgesehenen Art und Weise.
6. Verwenden Sie ausschließlich stabile und passende Stative bzw. Befestigungen (bei Festinstallationen). Stellen Sie sicher, dass Wandhalterungen ordnungsgemäß installiert und gesichert sind. Stellen Sie sicher, dass das Gerät sicher installiert ist und nicht herunterfallen kann.
7. Beachten Sie bei der Installation die für Ihr Land geltenden Sicherheitsvorschriften.
8. Installieren und betreiben Sie das Gerät nicht in der Nähe von Heizkörpern, Wärmespeichern, Öfen oder sonstigen Wärmequellen. Sorgen Sie dafür, dass das Gerät immer so installiert ist, dass es ausreichend gekühlt wird und nicht überhitzt kann.
9. Platzieren Sie keine Zündquellen wie z.B. brennende Kerzen auf dem Gerät.
10. Lüftungsschlitze dürfen nicht blockiert werden.
11. Das Gerät wurde ausschließlich für die Verwendung in Innenräumen entwickelt, betreiben Sie das Gerät nicht in unmittelbarer Nähe von Wasser (gilt nicht für spezielle Outdoor Geräte - beachten Sie in diesem Fall bitte die im Folgenden vermerkten Sonderhinweise). Bringen Sie das Gerät nicht mit brennbaren Materialien, Flüssigkeiten oder Gasen in Berührung.
12. Sorgen Sie dafür, dass kein Tropf- oder Spritzwasser in das Gerät eindringen kann. Stellen Sie keine mit Flüssigkeit gefüllten Behältnisse wie Vasen oder Trinkgefäße auf das Gerät.
13. Sorgen Sie dafür, dass keine Gegenstände in das Gerät fallen können.
14. Betreiben Sie das Gerät nur mit dem vom Hersteller empfohlenen und vorgesehenen Zubehör.
15. Öffnen Sie das Gerät nicht und verändern Sie es nicht.
16. Überprüfen Sie nach dem Anschluss des Geräts alle Kabelwege, um Schäden oder Unfälle, z. B. durch Stolperfallen zu vermeiden.
17. Achten Sie beim Transport darauf, dass das Gerät nicht herunterfallen und dabei möglicherweise Sach- und Personenschäden verursachen kann.
18. Wenn Ihr Gerät nicht mehr ordnungsgemäß funktioniert, Flüssigkeiten oder Gegenstände in das Geräterinnere gelangt sind, oder das Gerät anderweitig beschädigt wurde, schalten Sie es sofort aus und trennen es von der Netzsteckdose (sofern es sich um ein aktives Gerät handelt). Dieses Gerät darf nur von autorisiertem Fachpersonal repariert werden.
19. Verwenden Sie zur Reinigung des Geräts ein trockenes Tuch.
20. Beachten Sie alle in Ihrem Land geltenden Entsorgungsgesetze. Trennen Sie bei der Entsorgung der Verpackung bitte Kunststoff und Papier bzw. Kartonagen voneinander.
21. Kunststoffbeutel müssen außer Reichweite von Kindern aufbewahrt werden.

BEI GERÄTEN MIT NETZANSCHLUSS:

22. ACHTUNG: Wenn das Netzkabel des Geräts mit einem Schutzkontakt ausgestattet ist, muss es an einer Steckdose mit Schutzleiter angeschlossen werden. Deaktivieren Sie niemals den Schutzleiter eines Netzkabels.
23. Schalten Sie das Gerät nicht sofort ein, wenn es starken Temperaturschwankungen ausgesetzt war (beispielsweise nach dem Transport). Feuchtigkeit und Kondensat könnten das Gerät beschädigen. Schalten Sie das Gerät erst ein, wenn es Zimmertemperatur erreicht hat.
24. Bevor Sie das Gerät an die Steckdose anschließen, prüfen Sie zuerst, ob die Spannung und die Frequenz des Stromnetzes mit den auf dem Gerät angegebenen Werten übereinstimmen. Verfügt das Gerät über einen Spannungswahlschalter, schließen Sie das Gerät nur an die Steckdose an, wenn die Gerätewerte mit den Werten des Stromnetzes übereinstimmen. Wenn das mitgelieferte Netzkabel bzw. der mitgelieferte Netzadapter nicht in Ihre Netzsteckdose passt, wenden Sie sich an Ihren Elektriker.
25. Treten Sie nicht auf das Netzkabel. Sorgen Sie dafür, dass spannungsführende Kabel speziell an der Netzbuchse bzw. am Netzadapter und der Gerätebuchse nicht geknickt werden.
26. Achten Sie bei der Verkabelung des Geräts immer darauf, dass das Netzkabel bzw. der Netzadapter stets frei zugänglich ist. Trennen Sie das Gerät stets von der Stromzuführung, wenn das Gerät nicht benutzt wird, oder Sie das Gerät reinigen möchten. Ziehen Sie Netzkabel und Netzadapter immer am Stecker bzw. am Adapter und nicht am Kabel aus der Steckdose. Berühren Sie Netzkabel und Netzadapter niemals mit nassen Händen.
27. Schalten Sie das Gerät möglichst nicht schnell hintereinander ein und aus, da sonst die Lebensdauer des Geräts beeinträchtigt werden könnte.
28. WICHTIGER HINWEIS: Ersetzen Sie Sicherungen ausschließlich durch Sicherungen des gleichen Typs und Wertes. Sollte eine Sicherung wiederholt auslösen, wenden Sie sich bitte an ein autorisiertes Servicezentrum.
29. Um das Gerät vollständig vom Stromnetz zu trennen, entfernen Sie das Netzkabel bzw. den Netzadapter aus der Steckdose.
30. Wenn Ihr Gerät mit einem Volex-Netzanschluss bestückt ist, muss der passende Volex-Gerätestecker entsperrt werden, bevor er entfernt werden kann. Das bedeutet aber auch, dass das Gerät durch ein Ziehen am Netzkabel verrutschen und herunterfallen kann, wodurch Personen verletzt werden und/oder andere Schäden auftreten können. Verlegen Sie Ihre Kabel daher immer sorgfältig.
31. Entfernen Sie Netzkabel und Netzadapter aus der Steckdose bei Gefahr eines Blitzschlags oder wenn Sie das Gerät länger nicht verwenden.
32. Das Gerät darf nur im spannungsfreien Zustand (Trennung des Netzsteckers vom Stromnetz) installiert werden.
33. Staub und andere Ablagerungen im Inneren des Geräts können es beschädigen. Das Gerät sollte je nach Umgebungsbedingungen (Staub, Nikotin, Nebel etc.) regelmäßig von qualifiziertem Fachpersonal gewartet bzw. gesäubert werden (keine Garantieleistung), um Überhitzung und Fehlfunktionen zu vermeiden.
34. Der Abstand zu brennbaren Materialien muss mindestens 0,5 m betragen.

35. Netzleitungen zur Spannungsversorgung mehrerer Geräte müssen mindestens 1,5 mm² Aderquerschnitt aufweisen. In der EU müssen die Leitungen H05VV-F, oder gleichartig, entsprechen. Geeignete Leitungen werden von Adam Hall angeboten. Mit diesen Leitungen können Sie mehrere Geräte über den Power out Anschluss mit dem Power IN Anschluss eines weiteren Gerätes verbinden. Beachten Sie, dass die gesamte Stromaufnahme aller angeschlossenen Geräte den vorgegebenen Wert nicht überschreitet (Aufdruck auf dem Gerät). Achten Sie darauf, Netzleitungen so kurz wie möglich zu halten.



ACHTUNG

Entfernen Sie niemals die Abdeckung, da sonst das Risiko eines elektrischen Schlages besteht. Im Inneren des Geräts befinden sich keine Teile, die vom Bediener repariert oder gewartet werden können. Lassen Sie Wartung und Reparaturen ausschließlich von qualifiziertem Servicepersonal durchführen.



Das gleichseitige Dreieck mit Blitzsymbol warnt vor nichtisolierten, gefährlichen Spannungen im Geräteinneren, die einen elektrischen Schlag verursachen können.



Das gleichseitige Dreieck mit Ausrufungszeichen kennzeichnet wichtige Bedienungs- und Wartungshinweise.

ACHTUNG HOHE LAUTSTÄRKEN BEI AUDIOPRODUKTEN!

Dieses Gerät ist für den professionellen Einsatz vorgesehen. Der kommerzielle Betrieb dieses Geräts unterliegt den jeweils gültigen nationalen Vorschriften und Richtlinien zur Unfallverhütung. Als Hersteller ist Adam Hall gesetzlich verpflichtet, Sie ausdrücklich auf mögliche Gesundheitsrisiken hinzuweisen.

Gehörschäden durch hohe Lautstärken und Dauerbelastung: Bei der Verwendung dieses Produkts können hohe Schalldruckpegel (SPL) erzeugt werden, die bei Künstlern, Mitarbeitern und Zuschauern zu irreparablen Gehörschäden führen können.



Um eine mögliche Schädigung des Hörsinns zu verhindern, vermeiden Sie das Hören bei großem Lautstärkepegel über lange Zeiträume.

Lauter Schalleinfluss kann selbst bei kurzer Dauer zu Hörschäden führen. Bitte halten Sie die Lautstärke immer auf einem angenehmen Level.

EINFÜHRUNG

Das neue LD Systems MEI 100 G2 In-Ear Monitoring-System bietet eine überragende Klangqualität und einen großen Dynamikumfang.

Für ein perfektes Monitoring für Live-Musiker, Schauspieler oder Sprecher lässt sich das System zwischen Mono- und Stereo-Modus umschalten. Ein integrierter Limiter sorgt für eine gleichmäßige, verzerrungsfreie Klangwiedergabe mit einem Frequenzbereich von 80Hz - 15 kHz und zeichnet sich dabei durch seinen hohen Rauschabstand und niedrigen Klirrfaktor aus.

Die Multifunktions-Displays von Sender und Empfänger zeigen alle wichtigen Systemzustände an. Mit hochwertigen Batterien werden Laufzeiten von 10 Stunden und mehr erreicht. Das MEI 100 G2 Paket enthält hochwertige Ohrhörer, ein 19" Rackmount Kit sowie eine robuste Transportbox aus ABS-Kunststoff.

Der Einsatz des Funkmikrofon-Systems kann (je nach Land) eine Lizenz erfordern. Bitte wenden Sie sich für nähere Informationen an die zuständige Behörde Ihres Landes.

SYSTEMKOMPONENTEN

ENGLISH

DEUTSCH

FRANÇAIS

ESPAÑOL

POLSKI

ITALIANO

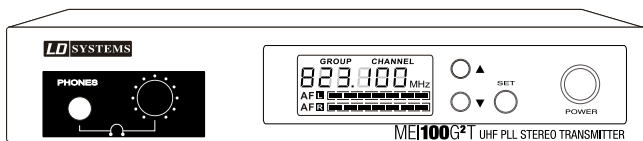

Sender

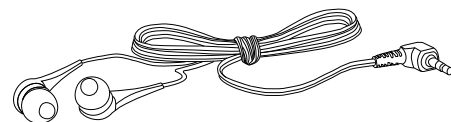

Kopfhörer

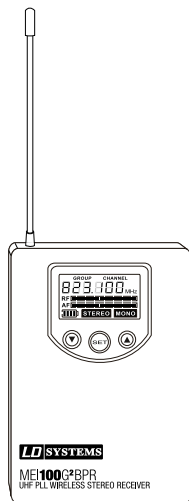

Empfänger

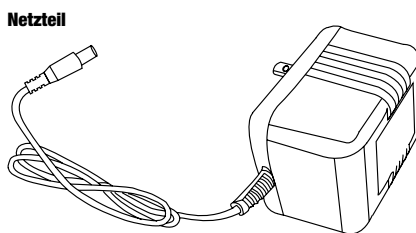

Netzteil

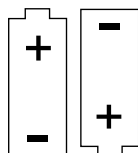

Batterien (2 x AA)

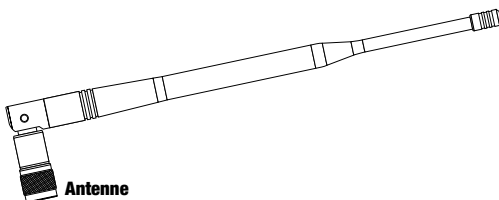

Antenne

GERÄTEFRONT SENDER

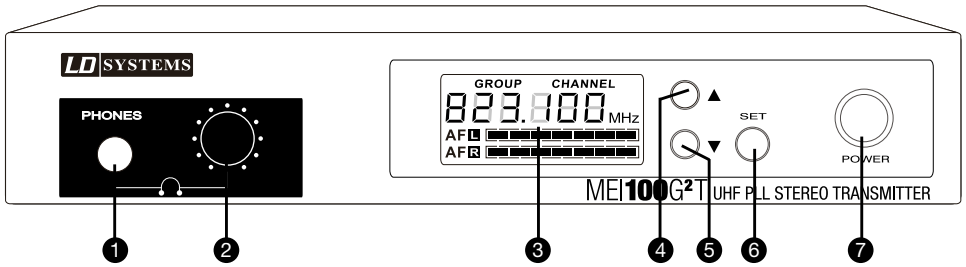

1 KOPFHÖRERANSCHLUSS

2 LAUTSTÄRKEREGLER FÜR DEN KOPFHÖRERANSCHLUSS

Drehen nach links verringert, drehen nach rechts erhöht die Lautstärke. Um Gehörschäden zu vermeiden, vor der Benutzung von Ohr-/Kopfhörern die Lautstärke auf ein Minimum stellen, dann die Lautstärke langsam erhöhen. Vorsicht, hohe Lautstärke kann das Gehör dauerhaft schädigen.

3 LC DISPLAY

Siehe „Systemeinstellung“.

4 PFEIL NACH OBEN, WERT ERHÖHEN

Siehe „Systemeinstellung“.

5 PFEIL NACH UNTEN, WERT VERRINGERN

Siehe „Systemeinstellung“.

6 PROGRAMMIERTASTE (SET)

Siehe „Systemeinstellung“.

7 POWER-TASTE

Einschalten: Taste zwei Sekunden gedrückt halten. Ausschalten: Taste zwei Sekunden gedrückt halten.

GERÄTERÜCKSEITE SENDER

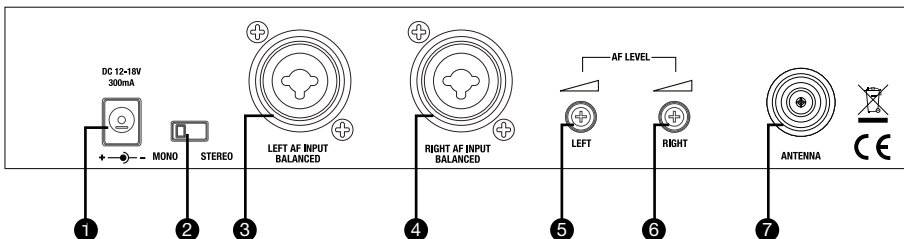

1 EINGANG NETZADAPTER

② STEREO/MONO SCHALTER

Stereobetrieb: Beide Line-Eingänge links und rechts müssen belegt sein, um ein Stereosignal am Empfänger hören zu können. Es empfiehlt sich, den gleichen Pegel am linken und rechten Line-Eingang einzustellen.

Monobetrieb: Lediglich ein Line-Eingang muss belegt sein, um ein Monosignal auf beiden Seiten des Ohrhörers hören zu können.

Werden beide Line-Eingänge mit unterschiedlichem Signal belegt, wird aus ihnen eine Mono Summe gebildet. Die Lautstärkeanpassung der beiden Signale erfolgt dann über die Einstellung der Eingangspegel für linken und rechten Kanal.

③ XLR/6,3 MM KLINKE (COMBO) EINGANG LINKS

④ XLR/6,3 MM KLINKE (COMBO) EINGANG RECHTS

⑤ EINGANGSPEGEL

Linker Kanal

⑥ EINGANGSPEGEL

Rechter Kanal

⑦ ANTENNENBUCHSE

50 Ω

TASCHENEMPFÄNGER

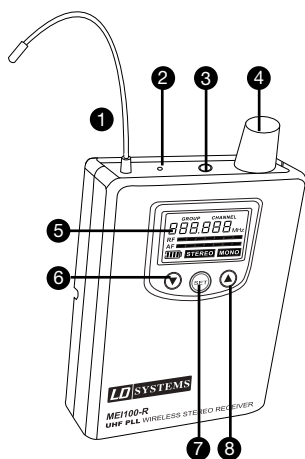

① ANTENNE

② HF-SIGNAL-LE

Leuchtet bei anliegenden HF-Signal.

③ OHR-/KOPFHÖRERANSCHLUSS 3,5 MM STEREOKLINKE

4 EIN/AUS-SCHALTER UND LAUTSTÄRKEREGLER OHR-/KOPFHÖRERAUSGANG

Zum Einschalten den Knopf nach rechts (im Uhrzeigersinn) über den Rastpunkt hinaus drehen. Zum Ausschalten nach links (gegen den Uhrzeigersinn) über den Rastpunkt hinaus drehen. Drehen nach links verringert, drehen nach rechts erhöht die Lautstärke. Um Gehörschäden zu vermeiden, vor der Benutzung von Ohr-/Kopfhörern die Lautstärke auf ein Minimum stellen, dann die Lautstärke langsam erhöhen. Vorsicht, hohe Lautstärke kann das Gehör dauerhaft schädigen.

5 LC DISPLAY

6 PFEIL NACH UNTEN, WERT VERRINGERN

7 SET

Programmiertaste

8 PFEIL NACH OBEN, WERT ERHÖHEN

GÜRTELCLIP

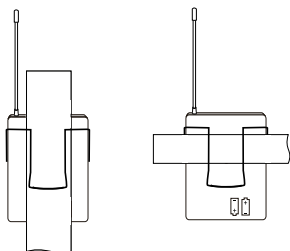

SO TRAGEN SIE DEN TASCHENEMPFÄNGER OPTIMAL

Befestigen Sie den Empfänger mit dem Clip am Gürtel oder einem geeigneten Gurt. Für optimalen Sitz sollte der Clip stets vollständig auf den Gürtel bzw. Gurt aufgeschoben werden (siehe Abbildung).

ERSETZEN DER BATTERIEN

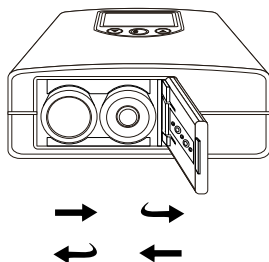

Drücken Sie auf die markierte Stelle "OPEN" auf dem Batteriefachdeckel und schieben ihn gleichzeitig in Richtung Gerätemitte. Der Deckel springt auf und die Batterien können entnommen werden. Nach dem Einlegen neuer Batterien (Einlegerichtung auf der Geräterückseite) drücken Sie den Batteriefachdeckel auf der Markierung "CLOSE" herunter und schieben ihn in Richtung Geräte rand bis er einrastet.

Mit hochwertigen Batterien werden Laufzeiten von 10 Stunden und mehr erreicht. Wenn das Batterie-Symbol im LC-Display blinkt, sollten die Batterien (Typ AA) sofort ersetzt werden. Entnehmen Sie die Batterien bei längerer Nichtbenutzung.

SYSTEMEINSTELLUNG

EINSTELLEN DES SENDERS

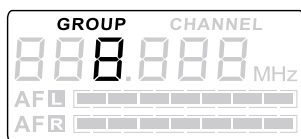

1

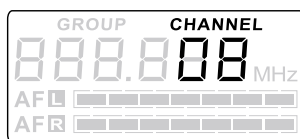

2

Auswahl der Frequenzgruppe (GROUP) und/oder des Kanals (CHANNEL):

Drücken Sie die SET-Taste (GROUP blinkt). Die Auswahl der gewünschten Frequenzgruppe erfolgt über die Pfeiltasten ▲ bzw. ▼ (siehe Abbildung 1). Drücken Sie die SET-Taste erneut (CHANNEL blinkt). Die Auswahl des gewünschten Kanals erfolgt über die Pfeiltasten ▲ bzw. ▼ (siehe Abbildung 2). Bestätigen Sie die Eingabe mit SET.

Hinweis: Es können beliebig viele Funkempfänger an einem Sender betrieben werden, solange alle Empfänger das gleich Signal empfangen sollen und auf die gleiche Funkfrequenz wie die des Sender eingestellt sind.

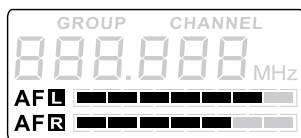

3

Audio-Eingangspegelanzeige:

Die Anzeige des Audio-Eingangspiegels erfolgt über zwei Balkenanzeigen (Kanal links/rechts, siehe Abbildung 3).

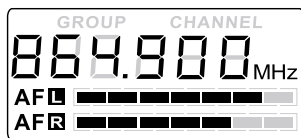

4

Anzeigeoptionen LC-Display:

Audio-Eingangspiegel, Funkfrequenz Sender (siehe Abbildung 4).

Den Audio-Eingangspiegel stellen Sie über die Pegelsteller auf der Rückseite des Senders ein. Hoher Eingangspegel ergibt besseren Rauschabstand. Dabei darf die Eingangsstufe nicht übersteuert werden.

EINSTELLEN DES EMPFÄNGERS

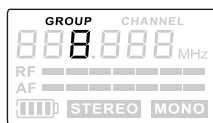

5

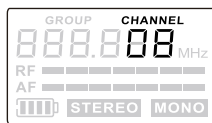

6

Auswahl der Frequenzgruppe (GROUP) und/oder des Kanals (CHANNEL):

Drücken Sie die SET-Taste (GROUP blinkt). Die Auswahl der gewünschten Frequenzgruppe erfolgt über die Pfeiltasten ▲ bzw. ▼ (siehe Abbildung 5). Drücken sie die SET-Taste erneut (CHANNEL blinkt). Die Auswahl des gewünschten Kanals erfolgt über die Pfeiltasten ▲ bzw. ▼ (siehe Abbildung 6). Bestätigen Sie mit SET.

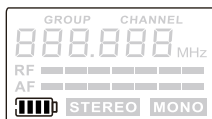

7

Batterieanzeige:

Die Anzeige für den Batteriestatus des Empfängers erfolgt in 5 Stufen (siehe Abbildung 7).

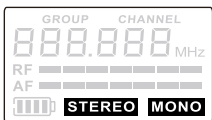

8

Anzeige Stereo-/Monobetrieb:

Der Empfänger erkennt das Anliegen eines Stereo- bzw. Monosignals automatisch und zeigt den jeweiligen Status im LC-Display an (siehe Abbildung 8). Die Einstellung Stereo-/Monobetrieb erfolgt am Sender.

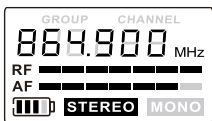

9

Anzeigeoptionen LC-Display:

Batteriestatus, HF-/Audio-Pegel, Stereo-/Monobetrieb, Funkfrequenz (siehe Abbildung 9).

AUFSTELLUNG UND FEHLERBEHEBUNG

AUFSTELLUNG

Für eine optimale Übertragung stellen Sie den Sender in einer Mindesthöhe vom 1 m auf und richten die Antenne senkrecht nach oben. Wenn mehrere drahtlose Systeme in einer Installation verwendet werden, achten Sie bitte darauf, dass sich deren Antennen nicht berühren oder kreuzen. Stellen Sie den Sender nicht in der direkten Nähe von Metallobjekten und digital kontrollierten Geräten auf (CD-Player, Computer, Digitalpult, etc.). Sender und Empfänger sollten in direktem „Sichtkontakt“ stehen.

FEHLERBEHEBUNG

| FEHLER | DISPLAY | LÖSUNG |
|---|---|---|
| Keine Wiedergabe oder Lautstärke zu gering. | Empfänger: Display ist abgeschaltet. | Stellen Sie sicher, dass die Batterien nicht leer sind und der Empfänger angeschaltet ist. |
| | Sender: Display ist abgeschaltet. | Überprüfen Sie die Verbindung zwischen Netzteil und Sender. Schalten Sie den Sender ein. |
| | Empfänger: Ist eingeschaltet, aber RF-Anzeige leuchtet nicht. | Stellen Sie sicher, dass Sender und Empfänger auf der gleichen Funkfrequenz eingestellt sind. Reduzieren Sie die Distanz zwischen Sender und Empfänger und achten Sie darauf, dass Sender und Empfänger in direktem Sichtkontakt stehen. |
| | Empfänger: Ist eingeschaltet und die RF-Anzeige leuchtet. | Stellen Sie sicher, dass die Antenne des Senders richtig montiert ist. Erhöhen Sie die Lautstärke am Empfänger und überprüfen Sie die Verbindung des Köpfhörers. Überprüfen Sie den Eingangspegel am Sender und erhöhen ihn nötigenfalls. |
| Verzerrungen oder Störgeräusche. | Empfänger: RF-Anzeige leuchtet. | Erhöhen Sie die Entfernung zu möglichen Ursachen von Interferenz (digital kontrollierte Geräte wie z.B. CD-Player, Computer, Digitalpult...). Verwenden Sie eine andere Funkfrequenz. |
| Verzerrter Klang. | Empfänger: Batteriesymbol blinkt. | Tauschen Sie die Batterien gegen neue aus. |
| | Sender: Pegelanzeige zu hoch | Reduzieren Sie die Lautstärke an den Pegelstellern des Senders, oder die Lautstärke des Zuspieldgeräts. |

SPEZIFIKATIONEN

| | |
|--|---|
| Set-Bezeichnung: | LDME100G2 |
| Modellbezeichnung Taschenempfänger: | LDME100G2BPR |
| Frequenzbereich: | LDME100G2: 823 - 832 MHz und 863 - 865 MHz LDME100G2B5: 584 – 607 MHz LDME100G2B6: 655 – 679 MHz |
| Kanäle: | LDME100G2: 96 (8 Gruppen à 12 Kanäle) LDME100G2B5/B6: 120 (10 Gruppen à 12 Kanäle) |
| Übertragungsverfahren: | FM Stereo |
| Frequenzgang: | 80 - 15.000 Hz |
| Geräuschspannungsabstand: | > 90 dB(A) |
| Klirrfaktor (THD): | 0,50% |
| Audio-Ausgang: | 3,5 mm Stereoklinke |
| Max. Audio-Ausgangspegel: | 100 mW |
| Bedienelemente: | Lautstärke / An / Aus, Set, Pfeiltaste (aufwärts/abwärts) |
| Anzeigeelemente: | Multifunktions-LC-Display, HF-Signal |
| Stromversorgung: | 2 Batterien, Typ AA |
| Betriebsdauer: | > 10 Stunden (batterieabhängig) |
| Abmessungen (B x H x T): | 65 x 95 x 25 mm |
| Gewicht: | 0,07 kg (ohne Batterien) |
| Modellbezeichnung Sender: | LDME100G2T |
| Frequenzbereich Funkempfänger: | LDME100G2: 823 - 832 MHz und 863 - 865 MHz LDME100G2B5: 584 – 607 MHz LDME100G2B6: 655 – 679 MHz |
| Kanäle: | LDME100G2: 96 (8 Gruppen à 12 Kanäle) LDME100G2B5/B6: 120 (10 Gruppen à 12 Kanäle) |
| Betriebsarten: | Mono / Stereo |
| Übertragungsverfahren: | FM Stereo |
| HF-Ausgangsleistung: | 10 mW |
| Frequenzgang: | 80 - 15.000 Hz |
| Geräuschspannungsabstand: | > 90 dB(A) |
| Klirrfaktor (THD): | 0,50% |
| Eingänge: | 2 x XLR/6,3 mm Klinke (Combo) |
| Eingangsimpedanz: | 100 kOhm |
| Antennenanschluss: | TNC |
| Bedienelemente: | Power (On/Off), Set, Pfeiltasten (aufwärts/abwärts), Lautstärke Kopfhörer, Audiopegel (AF-Pegel) links/rechts, Mono/Stereo Schalter |
| Anzeigeelemente: | Multifunktions-LC-Display |
| Stromversorgung: | Externes Netzteil |
| Betriebsspannung: | 12 V - 18 V DC, 300 mA |
| Abmessungen (B x H x T): | 212 x 38 x 90 mm |
| Gewicht: | 0,57 kg |
| Modellbezeichnung Kopfhörer : | LDIEHP1 |
| Typ: | In-Ear |
| Frequenzgang: | 30 - 20.000 Hz |
| Impedanz: | 16 Ohm |
| Anschlussstyp: | 3,5 mm Stereoklinke |
| Kabellänge: | 1,5 m |

HERSTELLERERKLÄRUNGEN

HERSTELLERGARANTIE & HAFTUNGSBESCHRÄNKUNG

Unsere aktuellen Garantiebedingungen und Haftungsbeschränkung finden Sie unter: <http://www.adamhall.com/media/shop/downloads/documents/manufacturersdeclarations.pdf>. Im Service Fall wenden Sie sich bitte an Adam Hall GmbH, Daimlerstraße 9, 61267 Neu Anspach / E-Mail Info@adamhall.com / +49 (0)6081 / 9419-0. Die aktuelle Konformitätserklärung können Sie unter info@adamhall.com anfragen.



KORREKTE ENTSORGUNG DIESES PRODUKTS

(Gültig in der Europäischen Union und anderen europäischen Ländern mit Mülltrennung) Dieses Symbol auf dem Produkt oder dazugehörigen Dokumenten weist darauf hin, dass das Gerät am Ende der Produktlebenszeit nicht zusammen mit dem normalen Hausmüll entsorgt werden darf, um Umwelt- oder Personenschäden durch unkontrollierte Abfallentsorgung zu vermeiden. Bitte entsorgen Sie dieses Produkt getrennt von anderen Abfällen und führen es zur Förderung nachhaltiger Wirtschaftskreisläufe dem Recycling zu. Als Privatkunde erhalten Sie Informationen zu umweltfreundlichen Entsorgungsmöglichkeiten über den Händler, bei dem das Produkt erworben wurde, oder über die entsprechenden regionalen Behörden. Als gewerblicher Nutzer kontaktieren Sie bitte Ihren Lieferanten und prüfen die ggf. vertraglich vereinbarten Konditionen zur Entsorgung der Geräte. Dieses Produkt darf nicht zusammen mit anderen gewerblichen Abfällen entsorgt werden.

VOUS AVEZ FAIT LE BON CHOIX!

Cet appareil a été développé et fabriqué en appliquant des exigences de qualité très élevées : il garantit des années de fonctionnement sans problème. Grâce à de nombreuses années d'expérience, LD Systems est un nom connu dans le domaine des produits audio haut de gamme. Veuillez lire attentivement ce Manuel Utilisateur : vous apprendrez rapidement à utiliser votre appareil LD Systems de façon optimale. Pour plus d'informations sur LD Systems, visitez notre site Web, WWW.LD-SYSTEMS.COM

MESURES PRÉVENTIVES

1. Veuillez lire attentivement ce manuel.
2. Rangez tous les documents d'information et d'instructions en lieu sûr.
3. Veuillez suivre toutes les instructions
4. Observez tous les messages d'avertissement N'enlevez pas de l'appareil les étiquettes de sécurité ou autres informations.
5. N'utilisez l'appareil que pour des applications et de la façon appropriées.
6. Utilisez exclusivement des pieds et des dispositifs de fixation stables et adaptés lorsque l'appareil est utilisé en installation fixe. Assurez-vous que les fixations murales ont été montées correctement, et qu'elles sont sécurisées. Vérifiez que l'appareil est installé en toute sécurité, et qu'il ne peut pas tomber.
7. Lors de l'installation, observez les réglementations de sécurité en vigueur dans votre pays.
8. N'installez et n'utilisez pas l'appareil à proximité de radiateurs, d'accumulateurs de chaleur, de fours ou de toute autre source de chaleur. Vérifiez que l'appareil est installé de façon à bénéficier en permanence d'un refroidissement efficace et qu'il ne peut pas chauffer de façon excessive.
9. Ne placez aucune source de flamme sur l'appareil – par exemple, une bougie allumée.
10. Ne bloquez pas les ouïes d'aération.
11. Cet appareil a été exclusivement conçu pour une utilisation en intérieur. N'utilisez pas l'appareil à proximité immédiate d'eau (à moins qu'il ne s'agisse d'un appareil conçu pour une utilisation en extérieur – dans ce cas, respectez les instructions correspondantes ci après) Ne mettez pas l'appareil en contact avec des matériaux, des liquides ou des gaz inflammables.
13. Vérifiez qu'aucun petit objet ne puisse tomber à l'intérieur de l'appareil.
14. N'utilisez avec cet appareil que des accessoires recommandés et approuvés par le fabricant.
15. N'ouvrez pas l'appareil, et n'essayez pas de le modifier.
16. Lors du branchement de l'appareil, sécurisez le passage du câble secteur, afin d'éviter tout dommage ou accident, par exemple quel qu'un qui trébuche sur le câble.
17. Lors du transport, vérifiez que l'appareil ne peut tomber, ce qui pourrait provoquer des dommages matériels et/ou corporels.
18. Si votre appareil ne fonctionne plus correctement, que de l'eau ou des objets ont pénétré à l'intérieur, ou qu'il a été endommagé de quelque façon que ce soit, éteignez-le immédiatement et débranchez sa prise secteur (s'il s'agit d'un appareil alimenté). Cet appareil ne doit être réparé que par un personnel autorisé.
19. Pour le nettoyage de l'appareil, utilisez un chiffon sec/
20. Observez toutes les réglementations en vigueur dans votre pays pour mettre l'appareil au rebut. Lorsque vous jetez l'emballage de l'appareil, veuillez séparer plastique, papier et carton.
21. Les films plastique doivent être mis hors de portée des enfants.

APPAREILS RELIÉS AU SECTEUR :

- 22. ATTENTION :** Si le câble de l'appareil est muni d'un fil de terre, il doit être relié à une prise murale avec terre. Ne désactivez jamais la mise à la terre d'un appareil.
23. N'allumez pas l'appareil immédiatement s'il a subi une grande différence de température ambiante (par exemple, lors du transport). L'humidité et la condensation pourraient l'endommager. Ne mettez l'appareil sous tension que lorsqu'il est parvenu à la température de la pièce.
24. Avant de relier l'appareil à la prise murale, vérifiez que la valeur et la fréquence de tension secteur sur laquelle il est réglé correspondent bien à la valeur et à la fréquence de la tension secteur locale. Si l'appareil possède un sélecteur de tension, ne le branchez sur la prise murale qu'après avoir vérifié que la valeur réglée correspond à la valeur effective de la tension secteur. Si la fiche du cordon secteur ou du bloc adaptateur livré avec votre appareil ne correspond pas au format de votre prise murale, veuillez consulter un électricien.
25. Ne piétez pas le câble secteur. Assurez-vous que le câble secteur n'est pas trop pincé, notamment au niveau de l'arrière de l'appareil (ou de son adaptateur secteur) et de la prise murale.
26. Lors du branchement de l'appareil, vérifiez que l'accès au câble secteur ou au bloc adaptateur reste facile. Sortez la fiche secteur de la prise murale dès que vous n'utilisez pas l'appareil pendant un certain temps, ou si vous désirez nettoyer l'appareil. Pour ce faire, tirez toujours sur la fiche elle-même, ou sur le bloc secteur lui-même ; ne tirez jamais sur le câble. Ne manipulez jamais le câble secteur ou l'adaptateur secteur avec des mains mouillées.
27. N'éteignez/rallumez pas l'appareil rapidement plusieurs fois de suite : vous risquez de réduire la longévité de ses composants internes.
28. **CONSEIL IMPORTANT :** Ne remplacez le fusible que par un fusible de même type et du même calibre. Si le fusible fond de façon répétée, veuillez consulter un centre de réparations agréé.
29. Pour séparer complètement l'appareil du secteur, débranchez le cordon secteur ou l'adaptateur de la prise murale.
30. Si votre appareil est muni d'un connecteur secteur verrouillable (Volex), il faut d'abord déverrouiller le mécanisme avant d'enlever le cordon secteur. Attention, lorsque vous retirez le câble secteur, à ne pas faire bouger l'appareil, ce qui pourrait se traduire par un risque de chute, de blesser quelqu'un, ou tout autre dommage. Manipulez toujours le cordon secteur avec soin.
31. Débranchez la fiche secteur ou l'adaptateur de la prise murale en cas d'orage, ou si vous n'utilisez pas l'appareil pendant une longue période.
32. L'appareil ne doit pas être alimenté lors de son installation (cordon secteur non relié à la prise murale).
33. Poussière et autres dépôts à l'intérieur de l'appareil sont susceptibles de l'endommager. Si les conditions environnementales sont difficiles (présence de poussière, de nicotine, de gouttelettes d'eau...), il est recommandé de le confier à un personnel spécialisé pour entretien et nettoyage (non pris en charge par la garantie), afin d'éviter toute surchauffe et défaillance.
34. Respectez une distance minimale de 0,5m par rapport à des matériaux inflammables.

35. Si vous désirez alimenter plusieurs projecteurs simultanément, les conducteurs du câble secteur doivent posséder une section minimale de 1,5 mm². Dans l'Union Européenne, les câbles électriques doivent être de type H05VV-F ou équivalent. Adam Hall propose des câbles secteur adaptés. De tels câbles permettent d'alimenter plusieurs appareils par renvoi secteur de l'un à l'autre, Power Out vers Power In. Assurez-vous que la consommation totale de tous les appareils connectés ne dépasse pas la valeur correspondante en ampères (A) indiquée sur l'appareil. Essayez de maintenir les câbles secteur aussi courts que possible.

**ATTENTION :**

Ne démontez jamais le couvercle de l'appareil, vous risquez de recevoir un choc électrique. L'appareil ne renferme aucune pièce ni composant réparable ou remplaçable par l'utilisateur. Ne confiez l'entretien et la réparation qu'à un personnel qualifié.



Le pictogramme en forme de triangle équilatéral contenant un éclair terminé d'une flèche avertit l'utilisateur de la présence d'une tension dangereuse à l'intérieur de l'appareil, tension susceptible de provoquer un choc électrique.



Le pictogramme en forme de triangle équilatéral renfermant un point d'exclamation signale à l'utilisateur la présence d'instructions importantes concernant l'utilisation ou l'entretien de l'appareil.

ATTENTION NIVEAUX SONORES ÉLEVÉS SUR LES PRODUITS AUDIO

Cet appareil a été conçu en vue d'une utilisation professionnelle. L'utilisation commerciale de cet appareil est soumise aux réglementations et directives en vigueur dans votre pays en matière de prévention d'accident. En tant que fabricant, Adam Hall est tenu de vous avertir formellement des risques relatifs à la santé. Risques provoqués par une exposition prolongée à des niveaux sonores élevés :

Lors de l'utilisation de ce produit, il est possible d'atteindre des niveaux de pression sonore (exprimés en dB SPL) élevés, susceptibles de provoquer des dommages auditifs irréparables chez les artistes, les techniciens et le public. Évitez toute exposition prolongée à des niveaux de pression sonore élevés (supérieurs à 90 dB SPL).



Pour éviter tout risque de traumatisme auditif, évitez d'écouter à fort volume sonore pendant de longues périodes.

Un niveau d'écoute trop élevé, même bref, peut provoquer des dommages aux oreilles. Veuillez maintenir le niveau d'écoute à un niveau raisonnable.

INTRODUCTION

Le nouveau système d'in-ear monitoring LD Systems MEI 100 G2 assure une excellente qualité sonore et une dynamique étendue.

Pour une meilleure adaptation aux besoins des musiciens, acteurs ou speakers sur scène, le système peut fonctionner en mono ou en stéréo. Un limiteur intégré assure une restitution de niveau maîtrisé, sans déformation, avec une réponse en fréquence s'étendant de 30 Hz à 15 kHz, un rapport signal/bruit élevé et un faible taux de distorsion.

Les écrans multifonctions de l'émetteur et du récepteur visualisent tous les paramètres système importants. L'autonomie dépasse les 10 heures en utilisant des piles de qualité. Le package MEI 100 G2 propose des écouteurs intra-auriculaires de haut de gamme, un kit de rackage 19" et une robuste mallette de transport en ABS.

L'utilisation de microphones sans fil peut être l'objet d'une licence, selon les lois des différents pays. Mettez vous en contact avec les autorités locales pour plus d'informations.

COMPOSANTS DU SYSTÈME

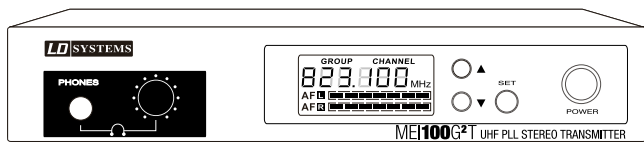

Émetteur de poche

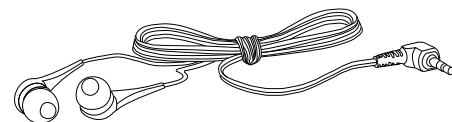

Écouteurs

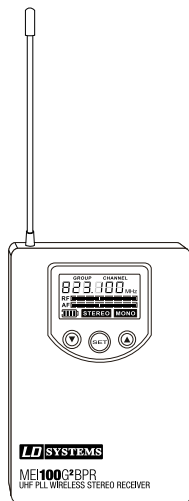

Récepteur HF

Bloc Secteur

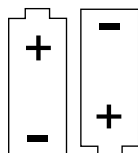
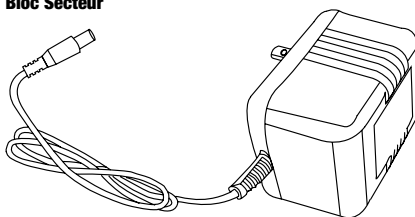

Piles (2 x LR06, AA)

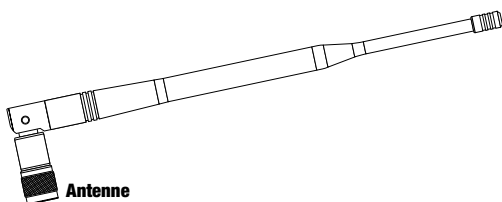

Antenne

FACE AVANTÉMETTEUR

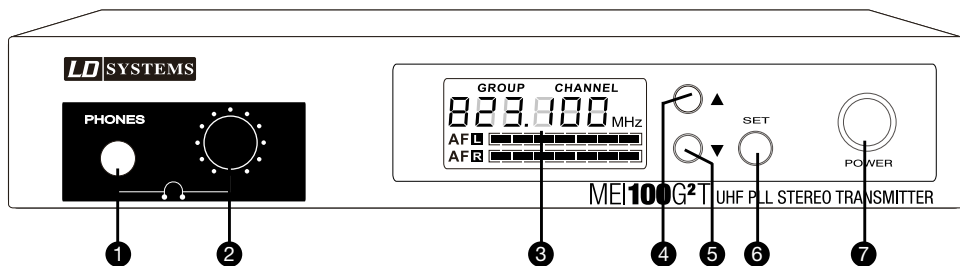

1 PRISE CASQUE

2 RÉGLAGE DE VOLUME DE LA SORTIE CASQUE

Tournez le potentiomètre vers la gauche pour baisser le niveau d'écoute, vers la droite pour l'augmenter. Pour éviter tout traumatisme auditif, nous vous recommandons, avant de porter le casque/les écouteurs, de régler le volume au minimum, puis de le monter progressivement. Attention, écouter longtemps à niveau sonore élevé peut abîmer l'oreille de façon définitive.

3 ÉCRAN LCD

Voir «Menus de réglage de l'appareil».

4 FLÈCHE VERS LE HAUT = AUGMENTATION DES VALEURS

Voir «Menus de réglage de l'appareil».

5 FLÈCHE VERS LE BAS = RÉDUCTION DE LA VALEUR

Voir «Menus de réglage de l'appareil».

6 TOUCHE DE VALIDATION (SET)

Voir «Menus de réglage de l'appareil».

7 TOUCHE POWER

Mise sous tension : Maintenir enfoncée la touche pendant deux secondes. Mise hors tension : Maintenir enfoncée la touche pendant deux secondes.

PANNEAU ARRIÈRE ÉMETTEUR

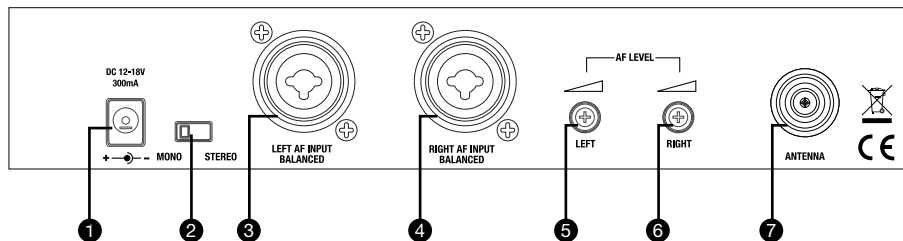

1 ENTRÉE POUR BLOC SECTEUR

2 SÉLECTEUR STEREO/MONO

Mode Stéréo : Il faut utiliser les entrées audio gauche et droite du récepteur pour pouvoir entendre un signal en stéréo. Il est nécessaire d'avoir un niveau identique sur les entrées ligne gauche et droite.

Mode Mono : Il faut au moins utiliser une des entrées ligne. Dans ce cas, ce signal mono est envoyé sur les deux côtés du casque/des écouteurs.

Si les deux entrées sont utilisées, et correspondent à des signaux différents, ces signaux sont sommés en mono en interne. Si ces signaux sont différents (par exemple, instrument et voix), leur mixage s'effectue en modifiant les niveaux des canaux gauche et droit.

3 CONNECTEUR ENTRÉE COMBO (MIXTE XLR/JACK 6,35 MM) GAUCHE

4 ENTRÉE XLR/JACK 6,35 MM DROITE

5 NIVEAU D'ENTRÉE

Canal gauche

6 NIVEAU D'ENTRÉE

Canal droit

7 EMBASE ANTENNE

50 Ω

RÉCEPTEUR DE POCHE

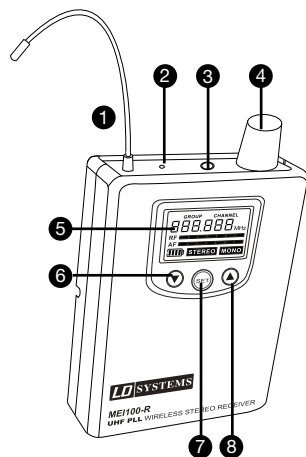

1 ANTENNE

2 LED PRÉSENCE SIGNAL HF

S'allume dès présence d'un signal HF.

3 PRISE CASQUE/ÉCOUTEURS (MINI-JACK STÉRÉO 3,5 MM)

4 INTERRUPTEUR MARCHE/ARRÊT + RÉGLAGE DU NIVEAU DE SORTIE CASQUE/ÉCOUTEURS

Pour allumer le récepteur, tournez le potentiomètre dans le sens des aiguilles d'une montre, après le dé clic. Pour éteindre le récepteur, tournez le potentiomètre dans le sens inverse des aiguilles d'une montre, jusqu'au dé clic. Tournez le potentiomètre vers la gauche pour baisser le niveau d'écoute, vers la droite pour l'augmenter. Pour éviter tout traumatisme auditif, nous vous recommandons, avant de porter le casque/les écouteurs, de régler le volume au minimum, puis de le monter progressivement. Attention, écouter longtemps à niveau sonore élevé peut abîmer l'oreille de façon définitive.

5 ÉCRAN LCD

6 FLÈCHE VERS LE BAS = RÉDUCTION DES VALEURS

7 SET

Touche de validation/programmation

8 FLÈCHE VERS LE HAUT = AUGMENTATION DES VALEURS

PINCE CEINTURE

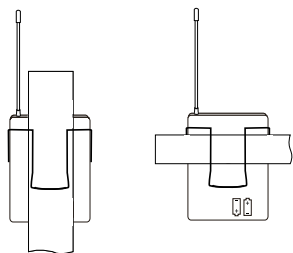

CETTE PINCE PERMET DE PORTER LE RÉCEPTEUR DE POCHE SANS GÊNER

Fixez le récepteur par sa pince sur votre ceinture ou tout autre élément. Pour une tenue en place optimale, la pince doit «prendre» sur toute sa largeur sur la ceinture ou la sangle (voir illustration).

MISE EN PLACE DES PILES

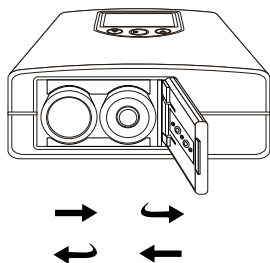

Appuyez sur la région repérée «OPEN» du capot du compartiment à piles, et faites-le glisser simultanément vers le milieu de l'appareil. Le capot se soulève, ce qui permet de procéder au remplacement des piles. Après avoir mis en place les nouvelles piles (en respectant le sens indiqué), appuyez sur la région repérée «CLOSE» du capot du compartiment à piles, et faites-le glisser vers le bord de l'appareil, jusqu'à ce qu'il se verrouille.

L'autonomie peut dépasser 10 heures en utilisant des piles de qualité. Lorsque l'icône en forme de pile clignote dans l'écran LCD, il faut remplacer immédiatement les piles (format LR06, AA). Si l'appareil reste inutilisé pendant longtemps, enlevez les piles.

MENUS DE RÉGLAGE DE L'APPAREIL

RÉGLAGE DE L'ÉMETTEUR

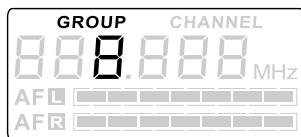

1

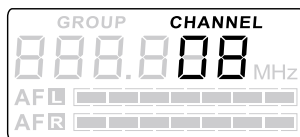

2

Choix du groupe de fréquences (GROUP) et/ou de canal (CANAL)

Appuyez sur la touche SET (la mention GROUP clignote). Le choix de la fréquence désirée s'effectue par l'intermédiaire des ▲ touches curseur ▼ (voir illustration (voir illustration 1)). Appuyez de nouveau sur la touche SET (la mention CHANNEL clignote alors). Le choix du canal désiré s'effectue par l'intermédiaire des ▲ touches curseur ▼ (voir illustration 2). Validez vos choix en appuyant sur la touche SET.

Attention : Vous pouvez utiliser autant de récepteurs HF accordés sur un même émetteur que vous le désirez : il suffit qu'ils travaillent sur le même plan de fréquences et qu'ils soient réglés sur la bonne valeur.

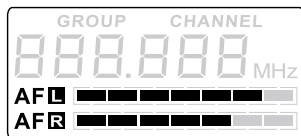

3

Visualisation du niveau d'entrée audio:

La visualisation du signal d'entrée audio s'effectue par l'intermédiaire de deux échelles horizontales (correspondant aux canaux gauche/droit, voir illustration 3).

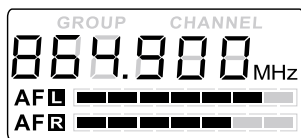

4

Options de visualisation de l'écran LCD:

Niveau d'entrée audio, fréquence de travail de l'émetteur (voir illustration 4).

Le réglage de gain d'entrée du signal audio s'effectue sur le panneau arrière de l'émetteur. Un niveau d'entrée élevé assure un meilleur rapport signal/bruit. Attention toutefois à ne pas saturer les étages d'entrée.

RÉGLAGE DU RÉCEPTEUR

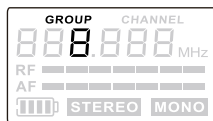

5

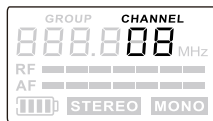

6

Choix du groupe de fréquences (GROUP) et/ou de canal (CANAL):

Appuyez sur la touche SET (la mention GROUP clignote). Le choix de la fréquence désirée s'effectue par l'intermédiaire des ▲ touches curseur ▼ (voir illustration 5). Appuyez de nouveau sur la touche SET (la mention CHANNEL clignote alors). Le choix du canal désiré s'effectue par l'intermédiaire des ▲ touches curseur ▼ (voir illustration 6). Validez vos choix en appuyant sur la touche SET.

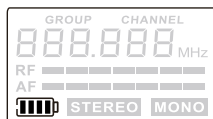

7

Indication de l'état des piles:

L'état des piles du récepteur est visualisé sur un indicateur à 5 segments (voir illustration 7).

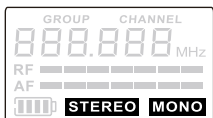

8

Indicateur mode Stereo/Mono:

Le récepteur reconnaît le format du signal HF (stéréo ou mono) automatiquement et l'indique dans l'écran LCD (voir illustration 8). Le réglage de mode Mono/stéréo s'effectue au niveau de l'émetteur.

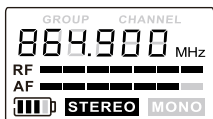

9

Options de visualisation de l'écran LCD:

État des piles, niveau HF/audio, mode Stereo/Mono, fréquence de travail (voir illustration 9).

MISE EN PLACE ET EN CAS DE PROBLÈME

INSTALLATION

Pour obtenir une portée optimale, installez l'émetteur à une hauteur d'environ 1 mètre, et orientez l'antenne vers le haut, en l'inclinant. Si vous utilisez plusieurs appareils HF dans une même installation, vérifiez bien que les antennes ne se touchent pas, et ne se croisent pas. N'installez pas l'émetteur à proximité immédiate d'objets métalliques ou d'appareils à contrôle numérique (lecteur de CD, ordinateur, console numérique, etc.). L'émetteur et le récepteur devraient se trouver en contact visuel direct.

EN CAS DE PROBLÈME

| PROBLÈME | AFFICHEUR | SOLUTION |
|-----------------------------------|--|--|
| Pas de son, ou niveau très faible | Récepteur : L'écran est éteint. | Vérifiez que les piles ne sont pas usées et que le récepteur est allumé. |
| | Émetteur : L'écran est éteint. | Vérifiez que le bloc secteur est bien connecté à l'émetteur. Allumez l'émetteur. |
| | Récepteur : Allumé, mais l'indicateur HF reste éteint. | Vérifiez que l'émetteur et le récepteur sont réglés sur une fréquence identique. Réduisez la distance séparant l'émetteur et le récepteur, et assurez-vous qu'ils sont en contact visuel direct. |
| | Récepteur : Allumé, et l'indicateur HF est allumé. | Vérifiez que l'antenne de l'émetteur est montée correctement. Montez le volume sur le récepteur, et vérifiez le branchement des écouteurs. Vérifiez le niveau d'entrée du signal sur l'émetteur, et augmentez-le le cas échéant. |
| Distorsion ou bruit de fond | Récepteur : Indicateur HF allumé | Éloignez le récepteur de toute source d'interférences (appareils contrôlés numériquement, par exemple lecteur de CD, ordinateur, console numérique...). Changez de fréquence de travail. |
| Distorsion. | Récepteur : L'icône en forme de pile clignote. | Remplacez les piles. |
| | Émetteur : Niveau d'entrée trop élevé. | Réduisez le niveau du signal d'entrée de l'émetteur, ou le niveau de sortie sur la source de signal audio. |

CARACTÉRISTIQUES

| | |
|---|---|
| Référence Set : | LDME100G2 |
| Référence récepteur de poche : | LDME100G2BPR |
| Plage de fréquences : | LDME100G2: 823 - 832 MHz et 863 - 865 MHz LDME100G2B5: 584 - 607 MHz LDME100G2B6: 655 - 679 MHz |
| Nombre de canaux : | LDME100G2: 96 (8 groupes de 12 canaux) LDME100G2B5/6: 120 (10 groupes de 12 canaux) |
| Type de liaison HF : | FM, stéréo |
| Réponse en fréquence : | 80 Hz - 15 kHz |
| Rapport signal/bruit : | > 90 dB(A) |
| Taux de distorsion (THD) : | 0,50% |
| Sortie audio : | sur mini-jack stéréo 3,5 mm |
| Puissance maximale de sortie : | 100 mW |
| Contrôles : | réglage volume / On / Off, Set, touches curseur (Haut/Bas) |
| Indicateurs : | Écran LCD multifonctions, signal HF |
| Tension secteur : | 2 piles, type LR06 [AA] |
| Autonomie : | > 10 heures (variable selon la qualité des piles) |
| Dimensions (L x H x P) : | 65 x 95 x 25 mm |
| Masse : | 0,07 kg (sans les piles) |
| Référence émetteur : | LDME100G2T |
| Plage de fréquences : | LDME100G2: 823 - 832 MHz et 863 - 865 MHz LDME100G2B5: 584 - 607 MHz LDME100G2B6: 655 - 679 MHz |
| Nombre de canaux : | LDME100G2: 96 (8 groupes de 12 canaux) LDME100G2B5/6: 120 (10 groupes de 12 canaux) |
| Mode de fonctionnement : | Mono / Stéréo |
| Type de liaison HF : | FM, stéréo |
| Puissance de sortie HF : | 10 mW |
| Réponse en fréquence : | 80 Hz - 15 kHz |
| Rapport signal/bruit : | > 90 dB(A) |
| Taux de distorsion (THD) : | 0,50% |
| Entrées : | 2 x Combo (XLR/jack 6,35 mm) |
| Impédance d'entrée : | 100 kohms |
| Type de connecteur antenne : | TNC |
| Contrôles : | Power (On/Off), Set, touches curseur (Haut/Bas), volume casque, niveau signal audio (AF) gauche/droit, sélecteur mode Mono/Stereo |
| Indicateurs : | Écran LCD multifonctions |
| Alimentation : | Bloc secteur externe |
| Tension d'alimentation : | continue, 9 à 18 V, intensité consommée 300 mA |
| Dimensions (L x H x P) : | 212 x 38 x 90 mm |
| Masse : | 0,57 kg |
| Référence écouteurs intra-auriculaires : | LDIEHP1 |
| Type : | intra-auriculaire (in-ear) |
| Réponse en fréquence : | 30 Hz - 20 kHz |
| Impédance nominale : | 16 Ohms |
| Connecteur : | mini-jack stéréo 3,5 mm |
| Longueur du câble : | 1,5 m |

DECLARATIONS

GARANTIE FABRICANT & LIMITATION DE RESPONSABILITÉ

Nos conditions actuelles de garantie et de limitation de responsabilité sont disponibles à l'adresse suivante : <http://www.adamhall.com/media/shop/downloads/documents/manufacturersdeclarations.pdf>. Pour les réparations, veuillez contacter Adam Hall GmbH, Daimlerstraße 9, 61267 Neu Anspach / E-Mail Info@adamhall.com / +49 (0)6081 / 9419-0. Vous pouvez nous demander la déclaration de conformité actuelle à l'adresse info@adamhall.com.



TRI ET MISE AUX DÉCHETS CORRECTE DE CE PRODUIT

(Applicable dans l'Union Européenne et les autres pays européens pratiquant le tri des déchets) La présence de ce symbole sur le produit ou sur la documentation correspondante indique qu'en fin de vie, le produit ne doit pas être jeté avec les déchets normaux, afin d'éviter tout dommage à l'environnement ou aux personnes consécutive à une élimination non contrôlée des déchets. Séparez-le des autres types de déchets et recyclez-le, afin de promouvoir la réutilisation durable des ressources naturelles. Nous conseillons aux utilisateurs non professionnels de contacter le revendeur chez qui ils ont acheté le produit, ou un représentant gouvernemental local, pour plus de détails sur le lieu de collecte et la façon de recycler cet appareil dans le meilleur respect de l'environnement possible. Nous invitons les utilisateurs professionnels à contacter leur fournisseur et à vérifier les termes et conditions de leur contrat d'achat. Ce produit ne doit pas être mélangé à d'autres déchets commerciaux lors de la collecte.

¡Gracias por elegir Cameo Light!

Este equipo está diseñado y fabricado con los estándares de calidad más exigentes, para garantizar un correcto funcionamiento durante muchos años. Los productos de LD-Systems se caracterizan por su gran calidad, avalada por el prestigio de la marca y una dilatada experiencia como fabricante. Lea atentamente este manual de usuario para poder aprovechar rápidamente toda la funcionalidad de su nuevo producto de LD Systems. Si desea obtener información sobre LD-SYSTEMS, visite nuestro sitio web WWW.LD-SYSTEMS.COM

MEDIDAS DE SEGURIDAD

1. Lea atentamente las instrucciones de este manual.
2. Guarde toda la información en un lugar seguro para futuras consultas.
3. Siga las instrucciones indicadas.
4. Siga todas las advertencias. No quite las instrucciones de seguridad ni cualquier otra información indicada en el equipo.
5. Utilice el equipo únicamente según la finalidad prevista.
6. Utilice solo soportes y fijaciones que sean robustos y adecuados cuando instale el equipo en instalaciones fijas. Asegúrese de que los soportes de pared están correctamente instalados y firmemente fijados. Asegúrese de que el equipo está sólidamente instalado y no se puede caer.
7. Al instalar el equipo, respete las normas de seguridad aplicables en su país.
8. Evite instalar el equipo cerca de radiadores, acumuladores de calor, estufas o cualquier otra fuente de calor. Asegúrese de que el equipo esté instalado en un lugar con ventilación suficiente para evitar cualquier sobrecalentamiento.
9. No coloque sobre el equipo fuentes de llamas sin protección, por ejemplo, velas encendidas.
10. Evite bloquear las rejillas de ventilación.
11. El equipo está diseñado para uso en interiores; no lo utilice cerca del agua (excepto los equipos específicamente diseñados para uso en exterior, en cuyo caso tenga en cuenta las indicaciones mencionadas a continuación). No exponga este equipo a materiales, líquidos o gases inflamables.
12. Evite exponer el equipo a gotas o salpicaduras que puedan caer dentro del mismo. No coloque recipientes llenos de líquido, como floreros o vasos, sobre el equipo.
13. Asegúrese de no dejar caer ningún objeto dentro del equipo.
14. Emplee el equipo únicamente con los accesorios recomendados por el fabricante.
15. No abra el equipo ni intente modificarlo.
16. Una vez conectado el equipo, compruebe que en toda la longitud del cableado no hay peligro de que provoque una caída, por ejemplo.
17. Durante el transporte, asegúrese de que el equipo no se caiga y pueda causar daños personales o materiales.
18. Si el equipo no funciona correctamente, o si se ha vertido líquido sobre él, o si un objeto ha caído en su interior o si ha sufrido algún desperfecto, apague inmediatamente el equipo y desenchufe el cable eléctrico (si se trata de un equipo activo). Únicamente un técnico especialista debe reparar el equipo.
19. Para limpiar el equipo utilice un paño seco.
20. Procure seguir las normas vigentes en su país sobre reciclaje de desechos. Separe los componentes de plástico, papel y cartón del paquete para reciclarlos en sus contenedores respectivos.
21. No deje las bolsas de plástico al alcance de los niños.

PARA LOS EQUIPOS CON TOMA ELÉCTRICA:

22. ADVERTENCIA: Si el cable eléctrico está provisto de un contacto de protección, debe conectarse a una toma eléctrica con conexión a tierra. No desactivar nunca esta conexión de protección a tierra del cable eléctrico.
23. Si el equipo ha estado expuesto a un cambio brusco de temperatura (por ejemplo, después del transporte), no lo encienda inmediatamente. La condensación o la humedad podrían dañar el equipo. Deje que el equipo alcance la temperatura ambiente antes de encenderlo.
24. Antes de conectar el cable eléctrico a la toma de corriente, compruebe si la tensión y la frecuencia del suministro eléctrico coinciden con las especificaciones de este equipo. Si el equipo dispone de un selector de tensión, antes de enchufarlo a la red eléctrica, asegúrese de que el valor seleccionado coincide con la tensión de suministro. Si el enchufe o el adaptador de corriente no encajan en la toma eléctrica, consulte a un electricista.
25. Asegúrese de que el cable eléctrico no está pinzado. Evite que el cable resulte pellizcado, sobre todo en los extremos de conexión al equipo y en la toma eléctrica.
26. Al conectar el equipo, asegúrese de que el cable eléctrico o el adaptador de corriente estén siempre accesibles. Desconecte el equipo de la toma de corriente cuando no esté en uso o antes de limpiarlo. Para ello, desconecte el cable eléctrico y el adaptador de corriente del conector del equipo en vez de desenchufar el cable de la toma eléctrica. No tocar el cable eléctrico ni el adaptador de corriente con las manos húmedas.
27. No encienda y apague el equipo en cortos intervalos de tiempo, ya que se reduce así la vida útil del sistema.
28. NOTA IMPORTANTE: Sustituya los fusibles únicamente por otros del mismo tipo y de las mismas características. Si el fusible se funde continuamente, póngase en contacto con un servicio técnico autorizado.
29. Para desconectar completamente el equipo de la tensión eléctrica, desenchufe el cable eléctrico o el adaptador de corriente de la toma eléctrica.
30. Si el equipo dispone de un enchufe eléctrico Volex, deberá desbloquearse el Volex del equipo para desenchufarlo. Esto implica que un tirón en el cable eléctrico puede desplazar el equipo y provocar daños personales o materiales. Por tanto, asegúrese de instalar los cables con sumo cuidado.
31. Si es probable que caiga un rayo por una tormenta eléctrica o si no va a emplear el equipo durante mucho tiempo, desenchufe el cable eléctrico y el adaptador de corriente.
32. Al montar el equipo, asegúrese de que no está alimentado eléctricamente (el enchufe no debe estar conectado a la red eléctrica).

33. La acumulación de polvo y otras partículas en el interior del equipo puede causar daños. Dependiendo de las condiciones ambientales (polvo, nicotina, niebla, etc.), deberá realizarse periódicamente el mantenimiento o la limpieza del equipo por personal especializado, para evitar cualquier sobrecalentamiento o fallo de funcionamiento (mantenimiento y limpieza no cubiertos por la garantía).

34. Asimismo, deberá dejarse una distancia mínima de 0,5 metros con cualquier material inflamable.

35. Los cables eléctricos que sirven para alimentar a varios equipos deben tener una sección mínima de 1,5 mm². En la Unión Europa debe emplearse un cable de tipo H05VV-F, o similar. Adam Hall dispone de cables adecuados. Con estos cables podrá alimentar eléctricamente varios equipos conectando el enchufe de salida POWER OUT de un equipo al de entrada POWER IN de otro equipo. Asegúrese de que el consumo total de todos los equipos conectados no supere los amperios especificados del equipo (serigrafado en el equipo). Además, procure que las tiradas de cable sean lo más cortas posible.



ATENCIÓN:

Para evitar el riesgo de descarga eléctrica, no retire la tapa. El equipo no contiene elementos que el usuario pueda reparar o sustituir. Para cualquier tarea de mantenimiento o reparación, acuda a un técnico cualificado.



El símbolo de rayo dentro de un triángulo equilátero advierte al usuario de la presencia de tensiones peligrosas sin aislamiento dentro del equipo que pueden causar una descarga eléctrica.



El símbolo de exclamación dentro de un triángulo equilátero advierte al usuario de la existencia de importantes instrucciones de uso y mantenimiento.

ADVERTENCIA ¡ALTO VOLUMEN!

Este equipo se destina a un uso profesional. Por consiguiente, si se aplica a un uso comercial, estará sujeto a las normas y reglamentos de la Asociación para la prevención de accidentes de su sector profesional. Como fabricante, Adam Hall tiene la obligación de informar formalmente a los usuarios de la existencia de posibles riesgos para la salud.

Daños auditivos por exposición prolongada a un nivel SPL alto: este equipo puede generar fácilmente un nivel de presión sonora (SPL) lo suficientemente elevado como para causar daños auditivos permanentes a los artistas, el personal de producción y el público. Deben tomarse precauciones para evitar la exposición prolongada a un SPL de más de 90 dB.



Para evitar posibles daños auditivos, evite la exposición a volúmenes altos durante un tiempo prolongado.

Un volumen alto, incluso durante un breve espacio de tiempo, puede provocar pérdida de audición. Mantenga siempre el volumen a un nivel que le resulte agradable.

INTRODUCCIÓN

El nuevo sistema de monitoraje intraauditivo LD Systems MEI 100 G2 ofrece una calidad de sonido superior y con un gran margen dinámico.

Para obtener un perfecto monitorado de los músicos en vivo, artistas y oradores, el sistema permite conmutar entre los modos mono y estéreo. El limitador integrado asegura un sonido uniforme y sin distorsión con un rango de frecuencias de 80 Hz a 15 kHz, y se distingue por su excelente relación señal/ruido y unos valores de THD extremadamente bajos.

La pantalla multifuncional del transmisor y del receptor indica los principales parámetros del sistema. La autonomía es de más 10 horas con pilas de alta calidad. El set MEI 100 G2 incluye unos auriculares de alta calidad, un kit para montaje en rack de 19" y un robusto estuche de transporte de plástico ABS.

Es posible que la normativa de su país obligue a tener una licencia para utilizar sistemas inalámbricos de micrófono. Para más información, póngase en contacto con la autoridad correspondiente.

COMPONENTES DEL SISTEMA

ENGLISH

DEUTSCH

FRANÇAIS

ESPAÑOL

POLSKI

ITALIANO

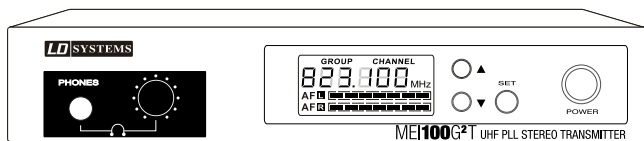

Transmisor

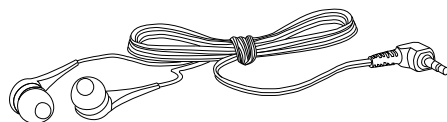

Auriculares

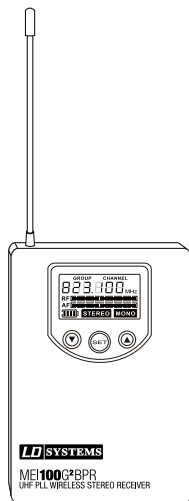

Receptor

Adaptador de corriente

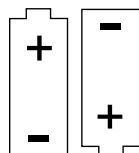
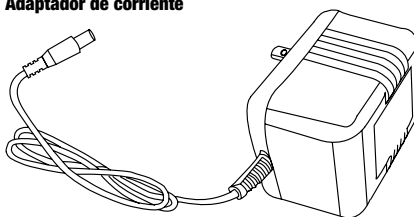

2 baterías (tipo AA)

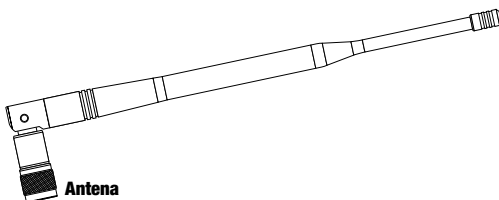

Antena

PANEL FRONTAL DEL TRANSMISOR

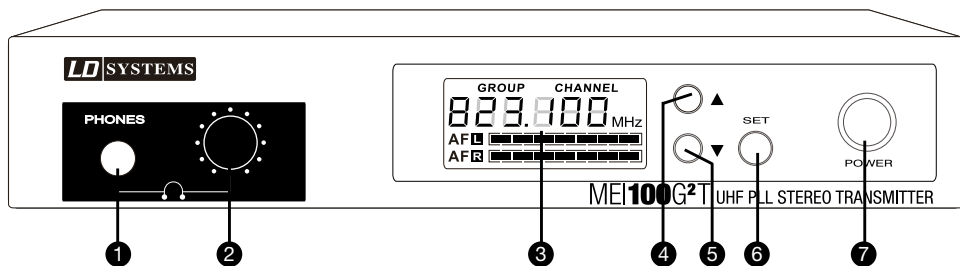

1 TOMA DE AURICULARES

2 CONTROL DE NIVEL DE AURICULARES

Gire el botón a la izquierda para disminuir el nivel y a la derecha para aumentarlo. Para evitar daños en el oído, baje al mínimo el nivel antes de utilizar los cascos/auriculares, y luego aumente el nivel gradualmente. Precaución: la escucha a niveles altos puede causar daños auditivos permanentes.

3 PANTALLA LCD

Consulte la sección "Configuración del sistema".

4 FLECHA ARRIBA, AUMENTAR EL VALOR

Consulte la sección "Configuración del sistema".

5 FLECHA ABAJO, DISMINUIR EL VALOR

Consulte la sección "Configuración del sistema".

6 PROGRAMACIÓN (SET)

Consulte la sección "Configuración del sistema".

7 POWER

Para encender el equipo: pulse el botón durante dos segundos. Para apagar el equipo: pulse el botón durante dos segundos.

PANEL POSTERIOR DEL TRANSMISOR

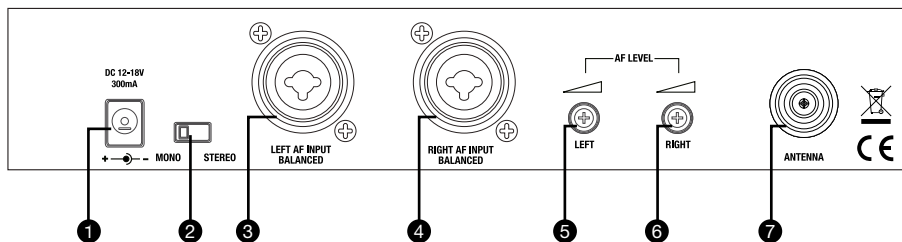

1 TOMA PARA ADAPTADOR DE CORRIENTE

2 CONMUTADOR ESTÉREO/MONO

Modo estéreo: Las entradas de línea izquierda y derecha se asignan a una señal estéreo que se puede escuchar en el receptor. Se recomienda que el nivel de las entradas de línea izquierda y derecha sea el mismo.

Modo mono: En los dos canales de los auriculares se escuchará en mono una única señal.

Si las dos entradas de línea tienen una señal diferente, se formará una señal mono a partir de la suma de ellas. El ajuste de nivel de las dos señales se realiza mediante los controles de nivel de entrada de los canales izquierdo y derecho.

3 XLR/JACK DE 6,3 MM (COMBO). ENTRADA LEFT

4 XLR/JACK DE 6,3 MM (COMBO). ENTRADA RIGHT

5 NIVEL DE ENTRADA

Canal izquierdo

6 NIVEL DE ENTRADA

Canal derecho

7 TOMA DE ANTENA

50 Ω

RECEPTOR DE PETACA

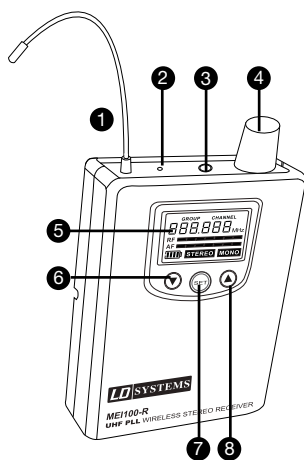

1 ANTENA

2 LED DE SEÑAL RF

Se ilumina cuando hay señal de RF.

3 JACK ESTÉREO DE 3,5 MM PARA CASCOS/AURICULARES

4 INTERRUPTOR DE ENCENDIDO Y CONTROL DE NIVEL DE AURICULARES

Para encender, girar el botón hacia la derecha (sentido horario) hasta oír un clic. Para apagar, girar el botón hacia la izquierda (sentido antihorario) hasta oír un clic. Gire el botón a la izquierda para disminuir el nivel y a la derecha para aumentarlo. Para evitar daños en el oído, baje al mínimo el nivel antes de utilizar los cascos/auriculares, y luego aumente el nivel gradualmente. Precaución: la escucha a niveles altos puede causar daños auditivos permanentes.

5 PANTALLA LCD

6 FLECHA ABAJO, DISMINUIR EL VALOR

7 SET

Botón de programación

8 FLECHA ARRIBA, AUMENTAR EL VALOR

CLIP DE CINTURÓN

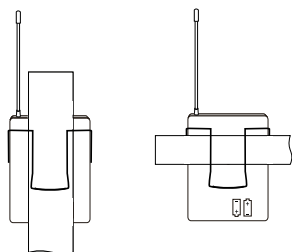

CÓMO LLEVAR EL RECEPTOR DE PETACA

El receptor se cuelga de un cinturón mediante el clip. Se recomienda deslizar el clip de la petaca hasta el fondo (ver figura).

SUSTITUCIÓN DE LAS BATERÍAS

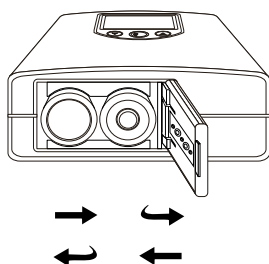

Presione la indicación "OPEN" del compartimento de baterías y deslice la tapa hacia el centro del equipo. La tapa se abrirá y podrá sustituir las pilas. Una vez instaladas las nuevas pilas (según la polaridad indicada), presione la indicación "CLOSE" del compartimento de baterías y deslice la tapa hacia el borde del equipo para bloquearla.

La autonomía es de más 10 horas con pilas de alta calidad. Cuando el icono de batería parpadee en la pantalla LCD, deberá sustituir inmediatamente las baterías (de tipo AA). Retire las pilas si no va a utilizar el equipo durante mucho tiempo.

CONFIGURACIÓN DEL SISTEMA

CONFIGURACIÓN DEL TRANSMISOR

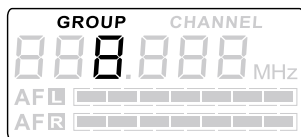

1

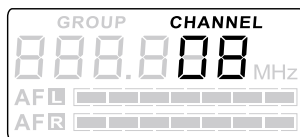

2

Selección del grupo de frecuencias (GROUP) y/o del canal (CHANNEL):

Pulse el botón SET (GROUP parpadeará). Para seleccionar el grupo de frecuencias, pulse ▲ o ▼ (ver figura 1). Pulse de nuevo el botón SET (CHANNEL parpadeará). Para seleccionar el canal, pulse ▲ o ▼ (ver figura 2). Confirme con el botón SET.

Nota: Cuando se usan varios receptores con un transmisor, deberá configurar todos los receptores en la misma frecuencia que el transmisor y así todos los receptores recibirán la misma señal.

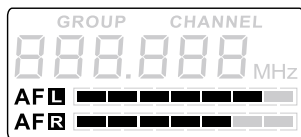

3

Indicador de nivel de entrada de audio:

El nivel de entrada de audio se indica mediante dos barras (canal izquierdo/derecho, ver figura 3).

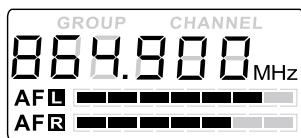

4

Opciones de la pantalla LCD:

Nivel de entrada de audio, frecuencia de radio (ver figura 4).

El nivel de entrada de audio se ajusta mediante los controles en la parte posterior del transmisor. Un nivel de entrada mayor mejorará la relación señal-ruido. Sin embargo, evite saturar la etapa de entrada.

CONFIGURACIÓN DEL RECEPTOR B

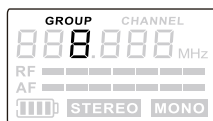

5

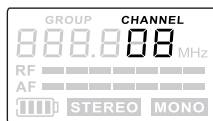

6

Selección del grupo de frecuencias (GROUP) y/o del canal (CHANNEL):

Pulse el botón SET (GROUP parpadeará). Para seleccionar el grupo de frecuencias, pulse ▲ o ▼ (ver figura 5). Pulse de nuevo el botón SET (CHANNEL parpadeará). Para seleccionar el canal, pulse ▲ o ▼ (ver figura 6). Confirme con el botón SET.

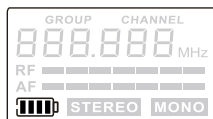

7

Indicador de batería:

El estado de las baterías del receptor se muestra en 5 niveles (ver figura 7).

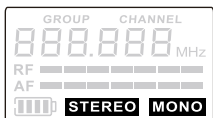

8

Indicador Mono/Estéreo:

El receptor reconoce automáticamente el modo estéreo o mono y muestra el estado en la pantalla LCD (ver figura 8). El cambio de modo Mono/Estéreo se realiza en el transmisor.

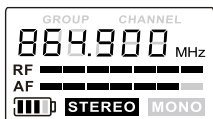

9

Opciones de la pantalla LCD:

Estado de batería, nivel de RF y de audio, modos Mono o Estéreo, frecuencia de radio (ver figura 9).

INSTALACIÓN Y RESOLUCIÓN DE PROBLEMAS

INSTALACIÓN

Para que la transmisión sea óptima, sitúe el transmisor a una altura mínima de 1 m y dirija la antena hacia arriba. Cuando en una instalación se utilizan varios sistemas inalámbricos, asegúrese de que las antenas no se tocan ni se cruzan. Sitúe el transmisor en una posición que no esté cerca de objetos metálicos y equipos de control digital (reproductores de CD, ordenadores, mezcladores digitales, etc.). Asegúrese de que hay "línea directa" entre el transmisor y el receptor.

RESOLUCIÓN DE PROBLEMAS

| PROBLEMA | PANTALLA | SOLUCIÓN |
|-----------------------------------|---|---|
| No hay audio o es demasiado bajo. | Receptor: la pantalla está apagada. | Asegúrese de que las pilas no están descargadas y de que el receptor está encendido. |
| | Transmisor: la pantalla está apagada. | Compruebe la conexión entre el adaptador de corriente y el transmisor. Encienda el transmisor. |
| | Receptor: está encendido, pero el LED de RF está apagado. | Asegúrese de que el transmisor y el receptor están en la misma frecuencia. Coloque el transmisor más cerca del receptor, y asegúrese de que entre el transmisor y el receptor hay una "línea directa". |
| | Receptor: está encendido y se ilumina el LED de RF. | Asegúrese de que la antena del transmisor está correctamente montada. Suba el nivel del receptor y compruebe la conexión de los auriculares. Verifique el nivel de entrada al transmisor y súbalo, si es necesario. |
| Audio distorsionado o con ruido | Receptor: el indicador de RF está encendido | Sepárela de fuentes potenciales de interferencias, (equipos controlados digitalmente, como reproductores de CD, ordenadores, mezcladores digitales...). |
| Audio distorsionado | Receptor: parpadea el icono de estado de batería. | Utilice otra frecuencia. |
| | Transmisor: El vúmetro marca demasiado alto. | Sustituya las pilas por otras nuevas. Disminuya el nivel con el control del transmisor, o el nivel de la fuente de señal. |

ESPECIFICACIONES

| | |
|---------------------------------------|--|
| Modelo del set: | LDME100G2 |
| Modelo de la petaca receptora: | LDME100G2BPR |
| Banda de frecuencias: | LDME100G2: 823 a 832 MHz y 863 a 865 MHz LDME100G2B5: 584 a 607 MHz LDME100G2B6: 655 a 679 MHz |
| Canales: | LDME100G2: 96 (8 grupos de 12 canales) LDME100G2B5/B6: 120 (10 grupos de 12 canales) |
| Transmisión: | FM, estéreo |
| Respuesta en frecuencia: | 80 a 15.000 Hz |
| Relación señal/ruido: | >90 dBA |
| Distorsión (THD): | 0,50% |
| Salida de audio: | Jack estéreo de 3,5 mm |
| Nivel máx. salida de auriculares: | 100 mW |
| Controles: | Nivel auriculares, encendido/apagado, Set, flechas Arriba/Abajo |
| Indicadores: | Pantalla multifunción, Señal RF |
| Alimentación eléctrica: | 2 pilas de tipo AA |
| Autonomía: | >10 horas (pilas de alta calidad) |
| Dimensiones (An x Al x F): | 65 x 95 x 25 mm |
| Peso: | 0,07 kg, sin baterías |
| Modelo del transmisor: | LDME100G2T |
| Banda de frecuencias de recepción: | LDME100G2: 823 a 832 MHz y 863 a 865 MHz LDME100G2B5: 584 a 607 MHz LDME100G2B6: 655 a 679 MHz |
| Canales: | LDME100G2: 96 (8 grupos de 12 canales) LDME100G2B5/B6: 120 (10 grupos de 12 canales) |
| Modos de funcionamiento: | Mono o estéreo |
| Transmisión: | FM, estéreo |
| Potencia de salida: | 10 mW |
| Respuesta en frecuencia: | 80 a 15.000 Hz |
| Relación señal/ruido: | >90 dBA |
| Distorsión (THD): | 0,50% |
| Entradas: | 2 combo XLR/jack de 6,3 mm |
| Impedancia de entrada: | 100 Kohmios |
| Conector de antena: | TNC |
| Controles: | Power (encender/apagar), Set, flechas Arriba/Abajo, nivel de auriculares, nivel de audio (AF) izquierdo/derecho, conmutador mono/estéreo |
| Indicadores: | Pantalla multifunción |
| Alimentación eléctrica: | Adaptador de corriente externo |
| Alimentación eléctrica: | 12 a 18 VDC, 300 mA |
| Dimensiones (An x Al x F): | 212 x 38 x 90 mm |
| Peso: | 0,57 kg |
| Modelo de auriculares: | LDIEHP1 |
| Tipo: | Intraauditivo |
| Respuesta en frecuencia: | 30 a 20.000 Hz |
| Impedancia: | 16 ohmios |
| Conexión: | Minijack estéreo de 3,5 mm |
| Longitud del cable: | 1,5 m |

DECLARACIÓN DEL FABRICANTE

GARANTÍA DEL FABRICANTE Y LIMITACIÓN DE RESPONSABILIDAD

Consulte nuestras condiciones de garantía y limitaciones de responsabilidad en: <http://www.adamhall.com/media/shop/downloads/documents/manufacturersdeclarations.pdf>. En caso de necesitar servicio técnico, póngase en contacto con Adam Hall GmbH, Daimlerstraße 9, 61267 Neu Anspach (Alemania); correo electrónico Info@adamhall.com; +49 (0)6081 / 9419-0. Puede solicitar la declaración de conformidad enviando un mensaje a info@adamhall.com.

ELIMINACIÓN CORRECTA DE ESTE PRODUCTO

(Aplicable en la Unión Europea y en los países europeos que dispongan de un sistema de recogida selectiva) El símbolo que aparece  sobre el producto o en la documentación adjunta indica que al final de la vida útil del equipo, no deberá desecharlo con los demás residuos domésticos, con el fin de evitar posibles efectos negativos en el medio ambiente y en la salud humana debidos al vertido incontrolado de desechos. La recogida selectiva ayuda a su posterior reciclaje y fomenta la reutilización sostenible de los componentes de este equipo. Si es un particular, póngase en contacto con el distribuidor donde adquirió este producto, o con el ayuntamiento, para informarse sobre el reciclaje adecuado de este equipo. Si es una empresa, póngase en contacto con su proveedor para informarse sobre los términos y condiciones de su contrato de compra-venta. Este producto no debe mezclarse con otros residuos industriales.

ENGLISH

DEUTSCH

FRANCAIS

ESPAÑOL

POLSKI

ITALIANO

GRATULUJEMY WYBORU!

To urządzenie zostało zaprojektowane i wyprodukowane przy zastosowaniu najwyższych kryteriów jakościowych w celu zapewnienia wieloletniej bezawaryjnej eksploatacji. Firma LD Systems gwarantuje to swoją marką i wieloletnim doświadczeniem w wytwarzaniu wysokiej jakości produktów audio. Proszę starannie przeczytać niniejszą instrukcję obsługi, aby móc jak najszybciej zacząć użytkować ten produkt marki LD Systems. Dalsze informacje na temat firmy LD SYSTEMS dostępne są na naszej stronie internetowej WWW.LD-SYSTEMS.COM

ŚRODKI OSTROŻNOŚCI

1. Należy dokładnie przeczytać niniejszą instrukcję.
2. Wszystkie informacje i instrukcje przechowywać w bezpiecznym miejscu.
3. Należy przestrzegać zaleceń.
4. Należy przestrzegać wszystkich wskazówek ostrzegawczych. Nie wolno usuwać wskazówek bezpieczeństwa ani innych informacji znajdujących się na urządzeniu.
5. Używać urządzenia wyłącznie w sposób zgodny z jego przeznaczeniem.
6. Stosować wyłącznie stabilne i pasujące statywy, ew. elementy mocujące (w przypadku instalacji stałych). Należy zadbać o prawidłową instalację uchwyty ścienne i ich odpowiednie zabezpieczenie. Zapewnić bezpieczną instalację urządzenia i upewnić się, że urządzenie nie spadnie.
7. Podczas instalacji przestrzegać obowiązujących w danym kraju przepisów bezpieczeństwa.
8. Urządzenie instalować i eksploatować z dala od grzejników, zasobników ciepła, pieców i innych źródeł ciepła. Zadać o zainstalowanie urządzenia w taki sposób, aby zawsze było ono wystarczająco chłodzone i nie mogło ulec przegrzaniu.
9. Nie umieszczać na urządzeniu źródeł zapłonu, takich jak np. palące się świece.
10. Nie wolno blokować szczelin wentylacyjnych.
11. Urządzenie zostało zaprojektowane wyłącznie do użytku w pomieszczeniach. Nie używać urządzenia w bezpośrednim sąsiedztwie wody (nie dotyczy specjalnych urządzeń do stosowania na zewnątrz – w takim przypadku należy przestrzegać podanych poniżej wskazówek specjalnych). Urządzenie nie może mieć kontaktu z palnymi materiałami, płynami ani gazami.
12. Zabezpieczyć urządzenie przed wniknięciem kapiącej lub przyskającej wody. Nie wolno stawiać na urządzeniu pojemników napełnionych płynami, takich jak wazony czy naczynia z piciem.
13. Należy zadbać o to, aby do urządzenia nie wpadały żadne przedmioty.
14. Urządzenie można eksploatować tylko przy użyciu akcesoriów zalecanych i przewidzianych przez producenta.
15. Nie otwierać urządzenia ani nie dokonywać w nim zmian.
16. Po podłączeniu urządzenia sprawdzić wszystkie ciągi kablowe, aby zapobiec szkodom lub wypadkom np. w wyniku potknięcia.
17. Podczas transportu zadbać o to, aby urządzenie nie upadło, gdyż może to spowodować uszkodzenie mienia i obrażenia ciała.
18. Jeśli urządzenie nie działa prawidłowo, do jego wnętrza dostały się płyny lub przedmioty lub jeśli urządzenie zostało uszkodzone w inny sposób, należy je natychmiast wyłączyć i odłączyć od gniazda sieciowego (jeśli urządzenie jest aktywne). Naprawę takiego urządzenia może wykonać tylko autoryzowany personel specjalistyczny.
19. Do czyszczenia urządzenia stosować suchą ściereczkę.
20. Przestrzegać obowiązujących w danym kraju przepisów dotyczących usuwania odpadów. Podczas utylizacji opakowania oddzielić tworzywo sztuczne od papieru i tektury.
21. Worki z tworzywa sztucznego należy przechowywać w miejscu niedostępnym dla dzieci.

DOTYCZY URZĄDZEŃ Z ZASILANIEM SIECIOWYM:

22. UWAGA: jeśli kabel sieciowy urządzenia jest wyposażony w zestyk ochronny, należy go podłączyć do gniazda z przewodem uziemianym. Nigdy nie wolno dezaktywować przewodu uziemiającego kabla sieciowego.
23. Nie włączaj urządzenia bezpośrednio po narażeniu go na silne wahanie temperatury (np. po transporcie). Wilgoć i skropliny mogą uszkodzić urządzenie. Włączyć urządzenie dopiero wtedy, gdy osiągnie temperaturę pokojową.
24. Przed podłączeniem urządzenia do gniazda elektrycznego należy sprawdzić, czy napięcie i częstotliwość sieci elektrycznej odpowiada wartościom podanym na urządzeniu. Jeśli urządzenie jest wyposażone w przełącznik napięcia, należy podłączyć je do gniazda tylko wówczas, gdy wartości urządzenia odpowiadają wartościom sieci elektrycznej. Jeśli dołączony kabel sieciowy lub dołączony adapter sieciowy nie pasuje do gniazda elektrycznego, należy skontaktować się z elektrykiem.
25. Nie stawaj na kablu sieciowym. Należy zadbać o to, aby kable przewodzące napięcie nie były zagięte przy gnieździe sieciowym, przy adapterze sieciowym ani przy gnieździe urządzenia.
26. Przy podłączaniu urządzenia zawsze należy zadbać o to, aby kabel sieciowy lub adapter sieciowy były zawsze łatwo dostępne. Odłączyć urządzenie od źródła zasilania, gdy nie jest ono używane lub gdy ma zostać poddane czyszczeniu. Zawsze należy wyjmować kabel sieciowy i adapter sieciowy z gniazda, chwytając za wtyczkę lub adapter, a nie za kabel. Nigdy nie dotykać kabla sieciowego i adaptera sieciowego mokrymi dłońmi.
27. W miarę możliwości nie włączaj i wyłączaj urządzenia w krótkich odstępach czasu, gdyż może to mieć negatywny wpływ na jego żywotność.
28. WAŻNA INFORMACJA: bezpieczniki należy wymieniać wyłącznie na bezpieczniki tego samego typu i o takich samych wartościach. Jeśli bezpiecznik stale się przepala, należy skontaktować się z autoryzowanym centrum serwisowym.
29. Aby całkowicie odłączyć urządzenie od sieci, należy wyjąć kabel sieciowy lub adapter sieciowy z gniazda.
30. Jeśli urządzenie jest wyposażone w przyłącze sieciowe Volex, konieczne jest odblokowanie odpowiedniej wtyczki urządzenia Volex, zanim będzie możliwe jej odłączenie. Oznacza to także, iż w wyniku pociągnięcia za kabel urządzenie może się przesunąć i spaść, co może spowodować obrażenia ciała i/lub inne szkody, dlatego ważne jest, aby przewody były odpowiednio poprowadzone.
31. W przypadku zagrożenia uderzeniem pioruna lub jeśli urządzenie przez dłuższy czas nie jest używane, należy wyjąć kabel sieciowy i adapter sieciowy z gniazda.
32. Instalacja urządzenia powinna odbywać się, gdy urządzenie nie jest podłączone do źródła zasilania (należy wyjąć wtyczkę z gniazda).

33. Kurz i inne osady wewnątrz urządzenia mogą je uszkodzić. W zależności od warunków otoczenia (kurz, nikotyna, opary itp.) urządzenie powinno być konserwowane lub czyszczone przez wykwalifikowanego specjalistę (usługa nieobjęta gwarancją), aby zapobiec przegrzaniu i nieprawidłowemu działaniu.

34. Odstęp od materiałów łatwopalnych musi wynosić co najmniej 0,5 m.

35. Powierzchnia przekroju poprzecznego przewodów zasilających większą liczbę urządzeń musi wynosić co najmniej 1,5 mm². W krajach Unii Europejskiej przewody muszą spełniać wymagania normy H05VV-F lub podobne wytyczne. Adam Hall oferuje odpowiednie przewody. Używając tych przewodów można podłączyć większą liczbę urządzeń przez złącze Power out i Power in kolejnego urządzenia. Należy upewnić się, że całkowity pobór mocy wszystkich podłączonych urządzeń nie przekracza wartości podanej w amperach na urządzeniu. Należy dopilnować, aby kable łączące poszczególne urządzenia były możliwie jak najkrótsze.



UWAGA:

Nigdy nie zdejmować pokrywy, gdyż grozi to porażeniem prądem. We wnętrzu urządzenia nie ma żadnych części, które mogłyby zostać naprawione bądź poddane czynnościom konserwacyjnym przez użytkownika. Czynności konserwacyjne i naprawy może przeprowadzać wyłącznie wykwalifikowany personel serwisowy.



Trójkąt równoboczny z symbolem błyskawicy sygnalizuje niez izolowane, niebezpieczne napięcie we wnętrzu urządzenia, które może spowodować porażenie prądem.



Trójkąt równoboczny z wykrzyknikiem oznacza ważne wskazówki dotyczące obsługi i konserwacji.

UWAGA NA WYSOKI POZIOM GŁOŚNOŚCI PRODUKTÓW AUDIO!

To urządzenie przewidziane jest do profesjonalnych zastosowań. Komercyjne stosowanie tego urządzenia podlega obowiązującym w danym kraju przepisom i wytycznym dotyczącym zapobiegania wypadkom. Firma Adam Hall jest jako producent zobowiązana do wyraźnego informowania o potencjalnym zagrożeniu dla zdrowia. Utrata słuchu w wyniku wysokiego poziomu głośności i długotrwałego narażenia: podczas stosowania tego produktu może powstać wysoki poziom ciśnienia akustycznego (SPL), który może doprowadzić do nieodwracalnego uszkodzenia słuchu u artystów, pracowników i widzów. Należy unikać długotrwałego narażenia na wysoki poziom głośności powyżej 90 dB.



Aby zapobiec ewentualnemu uszkodzeniu słuchu, unikać słuchania przy dużym poziomie głośności przez dłuższy czas. Głośny dźwięk może prowadzić do uszkodzenia słuchu nawet przy krótkim okresie oddziaływania. Głośność należy zawsze utrzymywać na przyjemnym dla ucha poziomie.

INTRODUCTION

Nowy douszny system monitorowania LD Systems MEI 100 G2 oferuje znakomitą jakość dźwięku i duży zakres dynamiki.

Przeznaczony dla muzyków grających na żywo, aktorów lub spikerów system do perfekcyjnego monitorowania można przełączać między trybami mono i stereo. Zintegrowany limiter zapewnia równomierne odtwarzanie dźwięków bez zniekształceń, w zakresie częstotliwości od 80 Hz do 15 kHz, charakteryzując się przy tym bardzo dobrym stosunkiem sygnału do szumu i niskim współczynnikiem zniekształceń. Wielofunkcyjne wyświetlacze nadajnika i odbiornika pokazują wszystkie istotne informacje systemowe. Wysokiej jakości baterie gwarantują 10-godzinny lub dłuższy czas eksploatacji. Pakiet MEI 100 G2 obejmuje wysokiej jakości słuchawki douszne, zestaw montażowy do stojaka 19" oraz wytrzymałą skrzynię transportową z tworzywa sztucznego ABS.

Używanie systemów bezprzewodowych może wymagać specjalnego zezwolenia, w zależności od przepisów obowiązujących w danym kraju. W celu uzyskania dalszych informacji prosimy o kontakt z odpowiednimi organami lokalnymi.

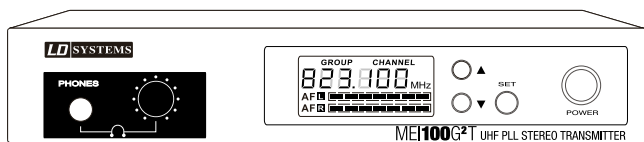

Nadajnik

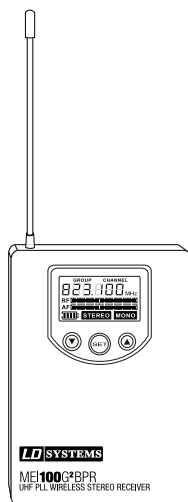

Odbiornik

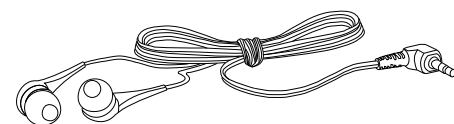

Słuchawki

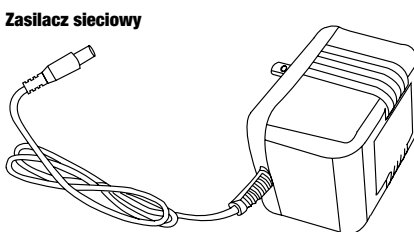

Zasilacz sieciowy

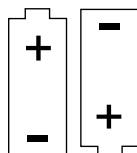

Baterie (2 x AA)

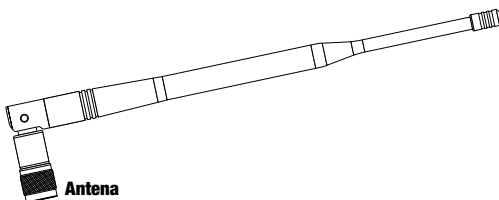

Antena

PRZÓD NADAJNIKA

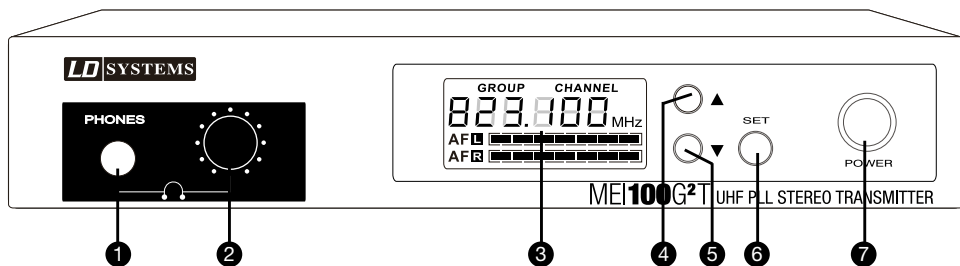

1 ZŁĄCZE SŁUCHAWKOWE

2 REGULATOR GŁOŚNOŚCI DLA ZŁĄCZA SŁUCHAWKOWEGO

Przekręcenie w lewo zmniejsza, a przekręcenie w prawo zwiększa głośność. Aby uniknąć uszkodzeń słuchu, przed użyciem słuchawek dousznych/nagłownych ustawij głośność na minimum, a następnie powoli ją zwiększaj. Należy postępować ostrożnie, ponieważ wysoka głośność może doprowadzić do trwałego uszkodzenia słuchu.

3 WYŚWIETLACZ LCD

Patrz „Ustawienia systemu”.

4 STRZAŁKA W GÓRĘ – ZWIĘKSZANIE WARTOŚCI

Patrz „Ustawienia systemu”.

5 STRZAŁKA W DÓŁ – ZMNIĘJSZANIE WARTOŚCI

Patrz „Ustawienia systemu”.

6 PROGRAMACJÓN (SET) / PRZYCIISK PROGRAMOWANIA (SET)

Patrz „Ustawienia systemu”.

7 WŁĄCZNIK

Włączenie: przytrzymać przycisk wciśnięty przez dwie sekundy. Wyłączenie: przytrzymać przycisk wciśnięty przez dwie sekundy.

TYŁ NADAJNIKA

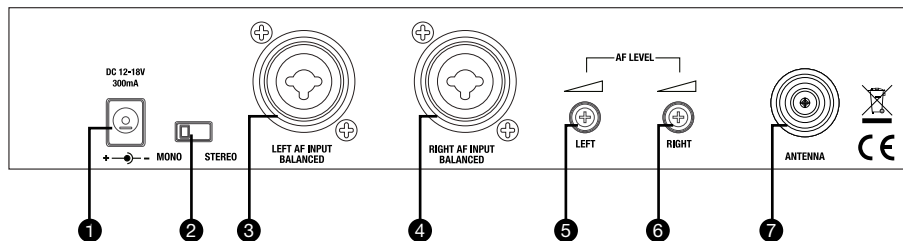

1 WEJŚCIE ADAPTERA SIECIOWEGO

2 PRZEŁĄCZNIK STEREO/MONO

Tryb stereo: aby sygnał stereo słychać było w odbiorniku, należy doprowadzić sygnał do obu wejść liniowych, lewego i prawego. Zaleca się ustawić taki sam poziom na lewym i prawym wejściu liniowym.

Tryb mono: aby odbierać sygnał mono po obu stronach słuchawek, wystarczy doprowadzić sygnał tylko do jednego wejścia liniowego.

Jeśli do obu wejść liniowych zostaną doprowadzone różne sygnały, utworzona zostanie z nich suma mono. Dopasowanie głośności obu sygnałów następuje wówczas poprzez ustawienie regulatora poziomu wejściowego lewego i prawego kanału.

3 XLR/JACK 6,3 MM (COMBO) WEJŚCIE LEWE

4 XLR/JACK 6,3 MM (COMBO) WEJŚCIE PRAWY

5 POZIOM WEJŚCIOWY

Lewy kanał

6 POZIOM WEJŚCIOWY

Prawy kanał

7 GNIAZDO ANTENOWE

50 Ω

ODBIORNIK KIESZONKOWY

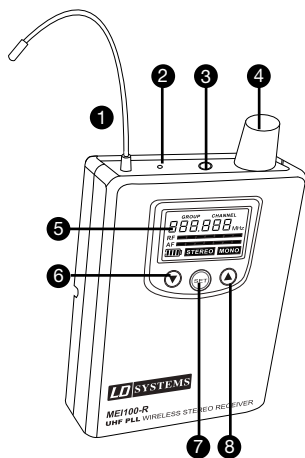

1 ANTENA

2 DIODA LED SYGNAŁU O WYSOKIEJ CZĘSTOTLIWOŚCI

Świeci w przypadku dostępnego sygnału o wysokiej częstotliwości.

3 WYŁĄCZNIK I REGULATOR GŁOŚNOŚCI WYJŚCIA SŁUCHAWEK DOUSZNYCH/NAGŁOWNYCH

4 WŁĄCZNIK/WYŁĄCZNIK I REGULATOR GŁOŚNOŚCI WYJŚCIA SŁUCHAWEK DOUSZNYCH/NAGŁOWNYCH

Aby włączyć, należy przekręcić pokrętkę w prawo (w kierunku ruchu wskazówek zegara) do momentu kliknięcia. Aby wyłączyć, należy przekręcić pokrętkę w lewo (przeciwnie do kierunku ruchu wskazówek zegara) do momentu kliknięcia. Przekręcenie w lewo zmniejsza, a przekręcenie w prawo zwiększa głośność. Aby uniknąć uszkodzeń słuchu, przed użyciem słuchawek dousznych/nagłownych ustawić głośność na minimum, a następnie powoli ją zwiększać. Należy postępować ostrożnie, ponieważ wysoka głośność może doprowadzić do trwałego uszkodzenia słuchu.

5 WYŚWIETLACZ LCD

6 STRZAŁKA W DÓŁ – ZMNIJSZANIE WARTOŚCI

7 SET

Przycisk programowania

8 STRZAŁKA W GÓRĘ – ZWIĘKSZANIE WARTOŚCI

ZACZEP NA PASEK

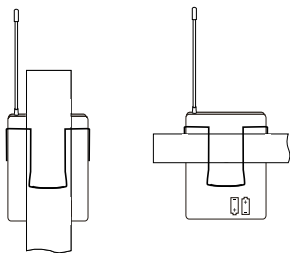

OPTIMALNY SPOŚÓB NOSZENIA ODBIORNIKA KIESZONKOWEGO

Zamocować odbiornik za pomocą zaczepu do paska spodni lub innego pasa. Aby zapewnić optymalne mocowanie odbiornika, należy zawsze wsunąć zaczep w całości za pasek lub pas (patrz ilustracja).

WYMIANA BATERII

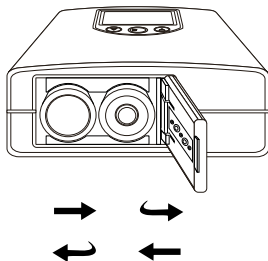

Nacisnąć miejsce oznaczone napisem „OPEN” na pokrywie komory baterii i równocześnie przesunąć ją w kierunku środka urządzenia. Pokrywa odskoczy, umożliwiając dostęp do baterii. Po włożeniu nowych baterii (kierunek wkładania wskazano na tylnym panelu urządzenia) wcisnąć pokrywę komory baterii w miejscu oznaczonym napisem „CLOSE” i wsunąć ją w kierunku krawędzi urządzenia do zatrzaśnięcia.

Wysokiej jakości baterie gwarantują 10-godzinny lub dłuższy czas eksploatacji. Jeśli na wyświetlaczu LCD miga symbol baterii, należy je natychmiast wymienić. Jeśli urządzenie przez dłuższy czas nie jest używane, należy wyjąć baterie.

USTAWIENIA SYSTEMU

USTAWIANIE NADAJNIKA

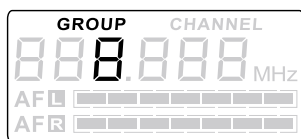

1

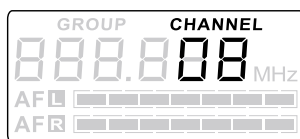

2

Wybór grupy częstotliwości (GROUP) i/lub kanału (CHANNEL):

Wcisnąć przycisk SET (GROUP miga). Wyboru żądanej grupy częstotliwości dokonuje się za pomocą strzałek ▲ lub ▼ (patrz ilustracja 1). Ponownie wcisnąć przycisk SET (CHANNEL miga). Wyboru żądanego kanału dokonuje się za pomocą strzałek ▲ lub ▼ (patrz ilustracja 2). Potwierdzić wprowadzone dane za pomocą przycisku SET.

Wskazówka: jeden nadajnik może obsługiwać dowolną liczbę odbiorników radiowych, o ile wszystkie odbiorniki mają odbierać ten sam sygnał i są ustawione na tę samą częstotliwość co nadajnik.

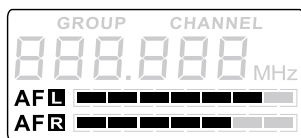

3

Wskaźnik poziomu wejściowego audio:

Wskazanie poziomu wejściowego audio następuje poprzez dwa wskaźniki słupkowe (kanał lewy/prawy, patrz ilustracja 3).

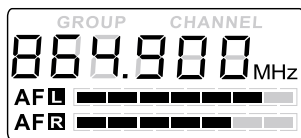

4

Opcje wyświetlacza LCD:

Poziom wejściowy audio, częstotliwość nadajnika (patrz ilustracja 4).

Poziom wejściowy audio ustawia się za pomocą regulatora poziomu na panelu tylnym nadajnika. Wyższy poziom wejściowy daje lepszy stosunek sygnału do szumu. Stopień wejściowy nie może być przy tym przesterowany.

USTAWIANIE ODBIORNIKA

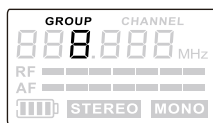

5

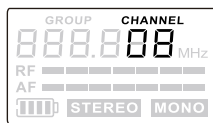

6

Wybór grupy częstotliwości (GROUP) i/lub kanału (CHANNEL):

Wcisnąć przycisk SET (GROUP miga). Wyboru żądanej grupy częstotliwości dokonuje się za pomocą strzałek ▲ lub ▼ (patrz ilustracja 5). Ponownie wcisnąć przycisk SET (CHANNEL miga). Wyboru żądanego kanału dokonuje się za pomocą strzałek ▲ lub ▼ (patrz ilustracja 6). Potwierdzić wprowadzone dane za pomocą przycisku SET.

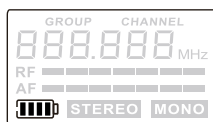

7

Wskaźnik baterii:

Wskaźnik stanu baterii odbiornika następuje w 5 stopniach (patrz ilustracja 7).

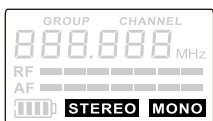

8

Wskaźnik trybu stereo/mono:

Odbiornik automatycznie rozpoznaje podawanie sygnału stereo lub mono i wyświetla dany status na wyświetlaczu LCD (patrz ilustracja 8). Wyboru trybu stereo/mono dokonuje się w nadajniku.

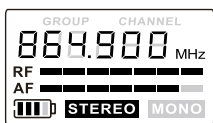

9

Opcje wyświetlacza LCD:

status baterii, poziom wysokiej częstotliwości/audio, tryb stereo/mono, częstotliwość robocza (patrz ilustracja 9).

USTAWIENIE I USUWANIE USTEREK

USTAWIENIE

W celu zapewnienia optymalnej transmisji należy umieścić nadajnik na wysokości co najmniej 1 m i skierować antenę pionowo w górę. Jeśli instalacja obejmuje kilka systemów bezprzewodowych, należy pamiętać o tym, aby ich anteny się nie dotykały ani nie krzyżowały. Nie umieszczać nadajnika w bezpośredniej bliskości obiektów metalowych i sterowanych cyfrowo urządzeń (odtwarzacz CD, komputer, pulpity cyfrowe itp.). Nadajnik i odbiornik powinny znajdować się w bezpośrednim „kontakcie wzrokowym”.

USUWANIE USTEREK

| USTERKA | WYŚWIETLACZ | ROZWIĄZANIE | |
|---|--|---|---|
| Brak odtwarzania lub zbyt niski poziom głośności. | Odbiornik: wyświetlacz jest wyłączony. | Sprawdzić, czy baterie nie są rozładowane i czy odbiornik jest włączony. | |
| | Nadajnik: wyświetlacz jest wyłączony. | Sprawdzić połączenie między zasilaczem a nadajnikiem. Włączyć nadajnik. | |
| | Odbiornik: jest włączony, ale nie wyświetla się zakres częstotliwości. | | Upewnić się, że nadajnik i odbiornik pracują na tej samej częstotliwości radiowej. |
| | | | Zredukować odległość między nadajnikiem a odbiornikiem i zadbać o to, aby nadajnik i odbiornik znajdowały się w bezpośrednim „kontakcie wzrokowym”. |
| | | | Prawidłowo zamontować antenę nadajnika. |
| Odbiornik: jest włączony i wyświetla się zakres częstotliwości. | | Zwiększyć głośność w odbiorniku i sprawdzić podłączenie słuchawek. Sprawdzić poziom wejściowy w nadajniku i zwiększyć go w razie potrzeby. | |
| Zakłócenia lub szumy w tle. | Odbiornik: wyświetla się zakres częstotliwości. | Zwiększyć odległość od potencjalnych źródeł zakłóceń (sterowane cyfrowo urządzenia, jak np. odtwarzacz CD, komputer, pulpity cyfrowe...). | |
| | | Użyć innej częstotliwości. | |
| Zniekształcony dźwięk | Odbiornik: symbol baterii miga. | Wymienić baterie na nowe. | |
| | Nadajnik: wyświetlany poziom jest za wysoki. | Zredukować głośność regulatorami poziomu w nadajniku lub głośność podłączonego urządzenia. | |

SPECYFIKACJA

Oznaczenie zestawu: LDME100G2

Oznaczenie modelu odbiornika kieszonkowego: LDME100G2BPR

| | |
|------------------------------------|--|
| Zakres częstotliwości: | LDME100G2: 823 - 832 MHz i 863 - 865 MHz LDME100G2B5: 584 – 607 MHz LDME100G2B6: 655 – 679 MHz |
| Liczba kanałów: | LDME100G2: 96 (8 grup po 12 kanałów) LDME100G2B5/B6: 120 (10 grup po 12 kanałów) |
| Technologia transmisji: | FM stereo |
| Charakterystyka częstotliwościowa: | 80–15.000 Hz |
| Stosunek sygnału do szumu: | > 90 dB(A) |
| Współczynnik zniekształceń (THD): | 0,50% |
| Wyjście audio: | jack 3,5 mm stereo |
| Maks. poziom wyjścia audio: | 100 mW |
| Elementy obsługi: | głośność/włącznik/wyłącznik, menu, SET, strzałki (w górę/w dół) |
| Wyświetlacz: | wielofunkcyjny wyświetlacz LCD, sygnał wysokiej częstotliwości |
| Zasilanie: | 2 baterie, typ AA |
| Czas pracy: | > 10 godzin (w zależności od baterii) |
| Wymiary (szer. x wys. x gł.): | 65 x 95 x 25 mm |
| Waga: | 0,07 kg (bez baterii) |

Oznaczenie modelu nadajnika: LDME100G2T

| | |
|--|--|
| Zakres częstotliwości odbiorników radiowych: | LDME100G2: 823 - 832 MHz i 863 - 865 MHz LDME100G2B5: 584 – 607 MHz LDME100G2B6: 655 – 679 MHz |
| Liczba kanałów: | LDME100G2: 96 (8 grup po 12 kanałów) LDME100G2B5/B6: 120 (10 grup po 12 kanałów) |
| Tryby pracy: | mono/stereo |
| Technologia transmisji: | FM stereo |
| Moc wyjściowa HF: | 10 mW |
| Charakterystyka częstotliwościowa: | 80–15.000 Hz |
| Stosunek sygnału do szumu: | > 90 dB(A) |
| Współczynnik zniekształceń (THD): | 0,50% |
| Wejścia: | 2 x XLR/jack 6,3 mm (combo) |
| Impedancja wejściowa: | 100 kΩ |
| Złącze antenowe: | TNC |
| Elementy obsługi: | włącznik (on/off), menu, strzałki (w górę/w dół), głośność słuchawek, poziom audio (poziom AF) lewy/prawy, przełącznik mono/stereo |
| Wyświetlacz: | wielofunkcyjny wyświetlacz LCD |
| Zasilanie: | zewnętrzny zasilacz sieciowy |
| Napięcie robocze: | 12 V–18 V DC, 300 mA |
| Wymiary (szer. x wys. x gł.): | 212 x 38 x 90 mm |
| Waga: | 0,57 kg |

Oznaczenie modelu słuchawek: LDIEHP1

| | |
|------------------------------------|--------------------|
| Typ: | douszne |
| Charakterystyka częstotliwościowa: | 30–20.000 Hz |
| Impedancja: | 16 Ω |
| Typ złącza: | jack 3,5 mm stereo |
| Długość kabla: | 1,5 m |

DEKLARACJE PRODUCENTA

GWARANCJA PRODUCENTA I OGRANICZENIE ODPOWIEDZIALNOŚCI

Nasze aktualne warunki gwarancji i informacje dotyczące ograniczenia odpowiedzialności znajdują Państwo na stronie: <http://www.adamhall.com/media/shop/downloads/documents/manufacturersdeclarations.pdf>. W razie konieczności skorzystania z serwisu proszę skontaktować się z firmą Adam Hall GmbH, Daimlerstraße 9, 61267 Neu Anspach / e-mail Info@adamhall.com / +49 (0)6081 / 9419-0. W celu uzyskania aktualnej wersji deklaracji zgodności proszę zwrócić się z zapytaniem na e-mail: info@adamhall.com.



PRAWIDŁOWA UTYLIZACJA NINIEJSZEGO PRODUKTU

(Obowiązuje w Unii Europejskiej i innych krajach europejskich stosujących system sortowania odpadów) Niniejszy symbol na produkcie lub związanych z nim dokumentach wskazuje, iż urządzenie po zakończeniu okresu użytkowania nie może być utylizowane razem ze standardowymi odpadami domowymi, aby uniknąć szkód w środowisku lub szkód na osobie powstałych w wyniku niekontrolowanego usuwania odpadów. Niniejszy produkt należy utylizować oddzielnie od innych odpadów i przekazać do punktu recyklingu w celu ponownego wykorzystania użytych w nim materiałów w ramach idei zrównoważonego rozwoju. Klienci prywatni otrzymują informacje w zakresie przyjaznych dla środowiska możliwości usuwania odpadów od sprzedawcy, u którego produkt został zakupiony, lub w odpowiednich placówkach regionalnych. Użytkownicy będący przedsiębiorcami proszeni są o kontakt ze swoimi dostawcami i ewentualne sprawdzenie uzgodnionych umownie warunków utylizacji urządzeń. Niniejszy produkt nie może być utylizowany razem z innymi odpadami przemysłowymi.

ENGLISH

DEUTSCH

FRANCAIS

ESPAÑOL

POLSKI

ITALIANO

AVETE FATTO LA SCELTA GIUSTA!

Quest'apparecchio è stato sviluppato e prodotto secondo elevati standard qualitativi che garantiscono un funzionamento regolare per molti anni. Per questo motivo LD Systems, con il suo nome e la pluriennale esperienza, rappresenta un'azienda produttrice di prodotti audio di qualità. Leggete attentamente questo manuale d'uso per utilizzare al meglio il vostro nuovo prodotto LD Systems.

Per maggiori informazioni su LD SYSTEMS, consultate la nostra pagina web WWW.LD-SYSTEMS.COM

MISURE PRECAUZIONALI

1. Lesen S1. Leggere attentamente il presente manuale di istruzioni.
2. Conservare tutte le indicazioni e le istruzioni in un luogo sicuro.
3. Seguire le istruzioni.
4. Rispettare tutte le avvertenze. Non rimuovere dal dispositivo le indicazioni sulla sicurezza o altre informazioni.
5. Utilizzare il dispositivo solo nei modi previsti dal manuale.
6. Utilizzare esclusivamente stativi e fissaggi stabili e adatti (per installazioni fisse). Verificare che i supporti a parete siano installati e fissati a regola d'arte. Verificare che il dispositivo sia installato in modo stabile e non possa cadere.
7. Durante l'installazione, osservare le normative sulla sicurezza in vigore nel proprio Paese.
8. Non installare né azionare il dispositivo in prossimità di radiatori, accumulatori termici, stufe o altre fonti di calore. Accertarsi che il dispositivo sia sempre installato in modo che venga raffreddato a sufficienza e non possa surriscaldarsi.
9. Non appoggiare sul dispositivo fonti di combustione, quali candele accese.
10. Le fessure di areazione non devono essere bloccate.
11. Il dispositivo è destinato all'impiego esclusivamente in ambienti chiusi; non deve essere utilizzato nelle immediate vicinanze di acqua (questo punto non interessa i dispositivi specifici per l'esterno, per i quali valgono le indicazioni speciali riportate di seguito). Non portare mai il dispositivo a contatto con materiali, liquidi o gas infiammabili.
12. Accertarsi che all'interno del dispositivo non possa penetrare acqua per gocciolamento o spruzzo. Non collocare sul dispositivo oggetti contenenti liquidi, quali vasi, tazze o bicchieri.
13. Assicurarsi che non sia possibile la caduta di oggetti nel dispositivo.
14. Azionare il dispositivo esclusivamente con gli accessori appositamente consigliati e previsti dal produttore.
15. Non aprire né modificare il dispositivo.
16. Una volta collegato il dispositivo, verificare tutti i cavi per evitare danni o incidenti, ad esempio per inciampo.
17. Durante il trasporto, assicurarsi che il dispositivo non possa cadere e causare possibili danni a cose e/o persone.
18. Se il dispositivo non funzionasse più correttamente, vi fosse caduto sopra del liquido o un oggetto o fosse stato danneggiato in altro modo, spegnerlo immediatamente e staccare la spina (se si tratta di un dispositivo attivo). La riparazione del dispositivo deve essere affidata esclusivamente a personale qualificato autorizzato.
19. Per la pulizia del dispositivo utilizzare un panno pulito.
20. Rispettare le leggi sullo smaltimento in vigore nel Paese di installazione. Al momento di smaltire l'imballo, separare la plastica dalla carta e dal cartone.
21. I sacchetti di plastica devono essere tenuti lontani dalla portata dei bambini.

DISPOSITIVI CON ALLACCIAMENTO DI RETE:

22. **ATTENZIONE:** se il cavo di rete è dotato di contatto di protezione, deve essere collegato a una presa di rete con messa a terra. Non disattivare mai la connessione di messa a terra di un cavo di rete.
23. Non accendere il dispositivo subito dopo essere stato sottoposto a forti variazioni di temperatura (ad esempio dopo il trasporto). Umidità e condensa potrebbero danneggiare il dispositivo. Accendere il dispositivo solo dopo che ha raggiunto la temperatura ambiente.
24. Prima di collegare il dispositivo alla presa, controllare innanzitutto se la tensione e la frequenza della rete elettrica coincidono con i valori indicati sul dispositivo stesso. Nel caso di dispositivo munito di selettore di tensione, collegarlo alla presa unicamente se i valori del dispositivo coincidono con quelli della rete elettrica. Se il cavo di rete o l'adattatore di rete forniti in dotazione non sono compatibili con la presa, rivolgersi a un elettricista.
25. Non calpestare il cavo di rete. Accertarsi che i cavi sotto tensione, in particolare della presa di rete o dell'adattatore di rete, non vengano pizzicati.
26. Durante il cablaggio del dispositivo, verificare sempre che il cavo di rete e l'adattatore di rete siano costantemente accessibili. Staccare sempre il dispositivo dall'alimentazione di rete quando non è utilizzato o durante la pulizia. Per staccare dalla presa il cavo di rete e l'adattatore di rete, tirare sempre dalla spina o dall'adattatore e non dal cavo. Non toccare mai il cavo di alimentazione e l'alimentatore con le mani umide.
27. Evitare per quanto possibile di accendere e spegnere velocemente il dispositivo per non pregiudicarne la durata.
28. **NOTA IMPORTANTE:** Sostituire i fusibili esclusivamente con fusibili dello stesso tipo e valore. Se un fusibile continua a saltare, rivolgersi a un centro di assistenza autorizzato.
29. Per staccare completamente il dispositivo dalla rete elettrica, rimuovere il cavo di rete o l'adattatore di rete dalla presa.
30. Per staccare un dispositivo provvisto di presa Volex, è prima necessario sbloccare la relativa spina Volex del dispositivo stesso. Tirando il cavo di rete, però, il dispositivo potrebbe spostarsi e cadere, provocando danni alle persone o di altro genere. Prestare quindi la più scrupolosa attenzione durante la posa dei cavi.
31. In caso di pericolo di caduta di fulmine, o se il dispositivo rimane inutilizzato a lungo, staccare sempre il cavo di rete e l'adattatore di rete dalla presa.
32. L'installazione del dispositivo deve essere realizzata unicamente in assenza di tensione (staccare la spina dalla rete elettrica).
33. Polvere e depositi di altra natura all'interno del dispositivo possono danneggiarlo. A seconda delle condizioni ambientali (polvere, nicotina, nebbia ecc.) il dispositivo deve essere sottoposto a regolari interventi di manutenzione e pulizia da parte di personale specializzato (senza garanzia, interventi a carico del proprietario) per evitare surriscaldamento e malfunzionamenti.

34. La distanza dai materiali infiammabili deve essere di almeno 0,5 m

35. I cavi di rete utilizzati per l'alimentazione elettrica di più dispositivi devono avere una sezione di almeno 1,5 mm². I cavi impiegati nell'Unione Europea devono essere di tipo H05VV-F o simile. Adam Hall offre cavi idonei. Tali cavi consentono di collegare più dispositivi dalla presa di uscita POWER OUT di un apparecchio alla presa POWER IN di un altro dispositivo. La potenza assorbita complessivamente da tutti i dispositivi non deve superare il valore indicato (v. stampigliatura sul dispositivo stesso). Aver cura di mantenere i cavi di rete quanto più possibile corti.



ATTENZIONE:

non togliere mai il coperchio di protezione perché sussiste il pericolo di scosse elettriche. L'interno del dispositivo non contiene parti che possono essere riparate o sottoposte a manutenzione da parte dell'utente. Per gli interventi di manutenzione e di riparazione rivolgersi esclusivamente a personale qualificato.



Il triangolo equilatero con il simbolo del lampo segnala la presenza di tensioni pericolose non isolate all'interno dell'apparecchio che possono causare scosse elettriche.



Il triangolo equilatero con punto esclamativo segnala la presenza di importanti informazioni relative all'uso e alla manutenzione.

ATTENZIONE: ELEVATI LIVELLI SONORI NEI PRODOTTI AUDIO!

Questo dispositivo è destinato a uso professionale. Di conseguenza, se viene destinato ad un uso commerciale, sarà soggetto alle norme e ai regolamenti dell'Associazione per la prevenzione di infortuni del rispettivo settore professionale. In qualità di produttore, Adam Hall è tenuto per legge a informare espressamente gli utenti degli eventuali rischi per la salute.

Danni all'udito provocati da un'esposizione prolungata a un livello SPL elevato: dall'utilizzo di questo prodotto si possono generare elevati livelli di pressione sonora (SPL) che possono provocare danni irreparabili all'udito di artisti, collaboratori e spettatori. Evitare l'esposizione prolungata a livelli sonori elevati, superiori a 90 dB.



Per evitare possibili danni all'udito, evitare l'ascolto ad un volume elevato per periodi prolungati. L'esposizione al volume elevato può causare danni all'udito anche se è di breve durata. Mantenere sempre il volume ad un livello gradevole.

INTRODUZIONE

Il nuovo sistema di monitoraggio in ear a cristalli liquidi MEI 100 G2 offre una straordinaria qualità del suono e un ampio intervallo dinamico.

Per monitorare al meglio musicisti dal vivo, attori o oratori, il sistema consente la commutazione dalla modalità mono a stereo e viceversa. Il limitatore integrato garantisce una riproduzione del suono uniforme, senza distorsioni, in un intervallo di frequenze compreso tra 80 Hz e 15 kHz, e concorre all'elevato rapporto segnale/rumore e a mantenere al minimo il fattore di distorsione armonica.

I display multifunzione di trasmettitore e ricevitore visualizzano i principali parametri del sistema. Utilizzando batterie di alta qualità, i tempi di esercizio possono anche superare le 10 ore. Il pacchetto MEI 100 G2 comprende auricolari di qualità, un kit per montaggio in rack da 19" e una robusta custodia in plastica ABS per il trasporto.

Per utilizzare sistemi microfono wireless potrebbe essere necessario possedere una licenza conforme alle disposizioni di legge vigenti nei diversi paesi. Per maggiori informazioni contattate l'autorità locale competente.

SYSTEMKOMPONENTEN

ENGLISH

DEUTSCH

FRANÇAIS

ESPAÑOL

POLSKI

ITALIANO

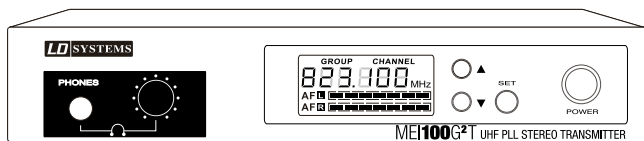

Trasmettitore

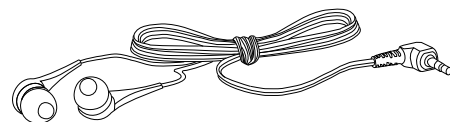

Auricolari

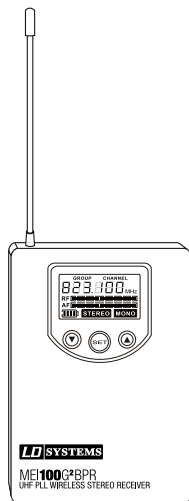

Ricevitore

Alimentatore

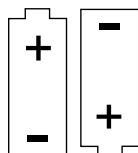
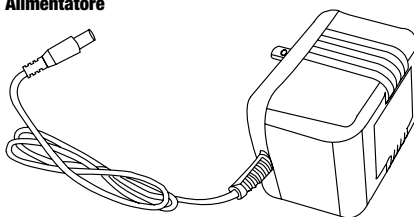

Batterie (n. 2 AA)

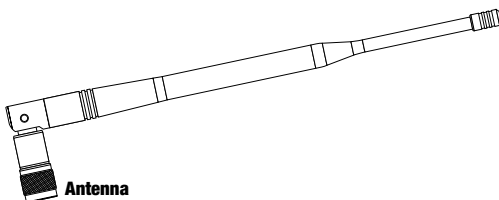

Antenna

PANNELLO FRONTALE TRASMETTITORE

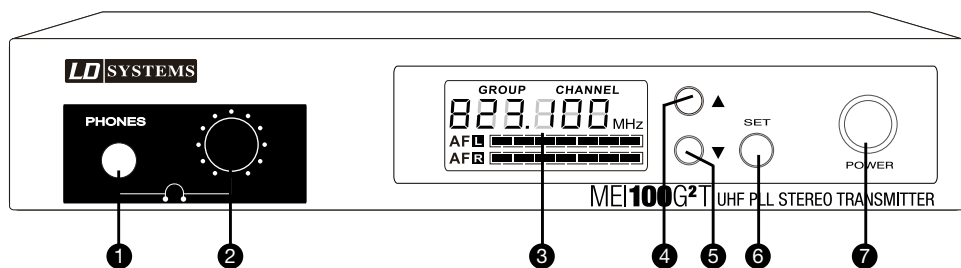

1 PRESA AURICOLARI

2 REGOLAZIONE VOLUME PER IL COLLEGAMENTO DEGLI AURICOLARI

Ruotare la manopola verso sinistra per diminuire il volume e verso destra per aumentarlo. Per evitare danni all'udito, prima dell'uso impostare al minimo il volume degli auricolari, quindi aumentarlo gradualmente. Attenzione: l'ascolto a volume alto può danneggiare irreversibilmente l'udito.

3 SCHERMO A CRISTALLI LIQUIDI

Vedere "Impostazioni di sistema"

4 FRECCIA IN SU: AUMENTARE IL VALORE

Vedere "Impostazioni di sistema"

5 FRECCIA IN GIÙ: DIMINUIRE IL VALORE

Vedere "Impostazioni di sistema"

6 TASTO DI PROGRAMMAZIONE (SET)

Vedere "Impostazioni di sistema"

7 TASTO POWER

Accensione: Tenere premuto il pulsante per due secondi. Spegnimento: Tenere premuto il pulsante per due secondi.

PANNELLO POSTERIORE TRASMETTITORE

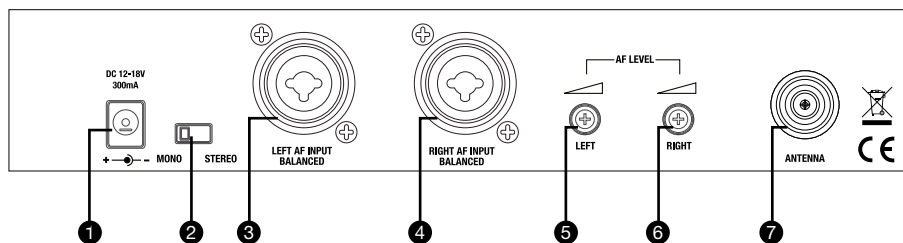

1 INGRESSO ADATTATORE DI RETE

② INTERRUTTORE STEREO/MONO

Modalità stereo: per poter sentire un segnale stereo nel ricevitore, è necessario che i due ingressi Line, destro e sinistro, siano occupati. È consigliabile impostare lo stesso livello sugli ingressi Line destro e sinistro.

Modalità mono: per ricevere un segnale mono su entrambe le cuffie deve essere occupato un ingresso Line.

Se i due ingressi Line sono occupati con segnali diversi, si genera una somma mono e l'adattamento del volume dei due segnali avviene impostando il livello in ingresso del canale sinistro e del canale destro.

③ XLR/JACK DA 6,3 MM (COMBO) INGRESSO LEFT

④ XLR/JACK DA 6,3 MM (COMBO) INGRESSO RIGHT

⑤ LIVELLO DI INGRESSO

Canale sinistro

⑥ LIVELLO DI INGRESSO

Rechter Kanal

⑦ PRESA ANTENNA

50 Ω

RICEVITORE PORTATILE

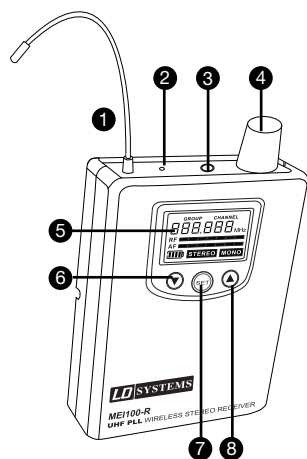

① ANTENNA

② LED SEGNALE RF

Si illumina quando il segnale RF è presente.

3 JACK STEREO DA 3,5 MM PER COLLEGAMENTO AURICOLARI

4 INTERRUTTORE ON/OFF E REGOLATORE DI VOLUME AURICOLARI

Per accendere, ruotare la manopola verso destra (senso orario) finché non si sente un clic. Per spegnere, ruotare la manopola verso sinistra (senso antiorario) finché non si sente un clic. Ruotare la manopola verso sinistra per diminuire il volume e verso destra per aumentarlo. Per evitare danni all'udito, prima dell'uso impostare al minimo il volume degli auricolari/delle cuffie, quindi aumentarlo gradualmente. Attenzione: l'ascolto a volume alto può danneggiare irreversibilmente l'udito.

5 SCHERMO A CRISTALLI LIQUIDI

6 FRECCIA IN GIÙ: DIMINUIRE IL VALORE

7 SET

Tasto di programmazione

8 FRECCIA IN SU: AUMENTARE IL VALORE

CLIP CINTURA

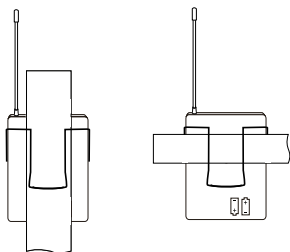

TRASPORTO OTTIMALE DEL RICEVITORE PORTATILE

Il ricevitore si fissa alla cintura o a una cinghia idonea con la clip. Per un fissaggio ottimale, si dovrebbe sempre spingere la clip fino in fondo sulla cintura o sulla cinghia (v. figura).

SOSTITUZIONE DELLE BATTERIE

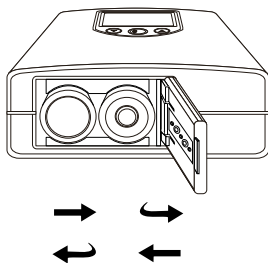

Premere il coperchio del cassetto della batteria dove appare la dicitura "OPEN" spingendolo nel contempo verso il centro del dispositivo. Il coperchio si apre e le batterie si possono estrarre. Dopo aver inserito le batterie nuove (senso di inserimento indicato sul pannello posteriore del dispositivo) premere la dicitura "CLOSE" sul coperchio del cassetto delle batterie e spostarlo verso il bordo del dispositivo fino a quando si blocca.

Utilizzando batterie di alta qualità, i tempi di esercizio possono anche superare le 10 ore. Quando il simbolo della batteria sul display LCD lampeggia, sostituire le batterie immediatamente (tipo AA). Rimuovere le batterie se si prevede di non utilizzare il dispositivo per periodi prolungati.

IMPOSTAZIONI DI SISTEMA

IMPOSTAZIONE DEL TRASMETTITORE

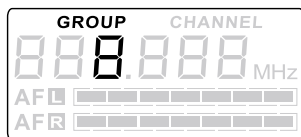

1

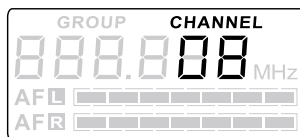

2

Selezione del gruppo di frequenza (GROUP) e/o del canale (CHANNEL):

Premere il tasto SET (GROUP lampeggia). Per selezionare il gruppo di frequenza desiderato, utilizzare i tasti freccia ▲ o ▼ (v. figura 1). Premere di nuovo il tasto SET (CHANNEL lampeggia). Per selezionare il canale desiderato, utilizzare i tasti freccia ▲ o ▼ (v. figura 2). Confermare l'inserimento premendo SET.

Nota: per ogni trasmettitore è possibile utilizzare un numero indefinito di ricevitori radio, a condizione che tutti i ricevitori captino lo stesso segnale e che abbiano impostata la stessa radiofrequenza del trasmettitore.

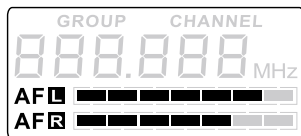

3

Indicatore del livello audio in ingresso:

Il livello audio in ingresso è indicato da due barre (canale sinistro/destro, v. figura 3).

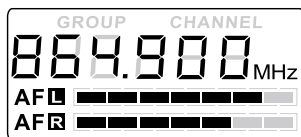

4

Opzioni di visualizzazione display LCD:

Livello audio in ingresso, radiofrequenza trasmettitore (v. figura 4).

Il livello audio in ingresso si imposta con il regolatore sul retro del trasmettitore. Con un livello di ingresso più alto il rapporto segnale/rumore è migliore. In tal caso non è consentito sovrarmodulare il livello di ingresso.

IMPOSTAZIONE DEL RICEVITORE

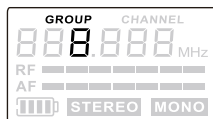

5

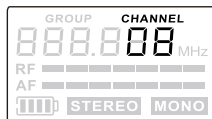

6

Selezione del gruppo di frequenza (GROUP) e/o del canale (CHANNEL):

Premere il tasto SET (GROUP lampeggia). Per selezionare il gruppo di frequenza desiderato, utilizzare i tasti freccia ▲ o ▼ (v. figura 5). Premere di nuovo il tasto SET (CHANNEL lampeggia). Per selezionare il canale desiderato, utilizzare i tasti freccia ▲ o ▼ (v. figura 6). Confermare con SET.

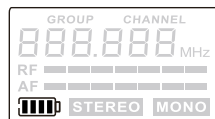

7

Indicatore batteria:

Il livello di batteria del ricevitore è indicato con 5 diversi stadi (v. figura 7).

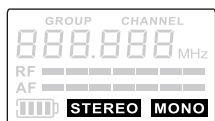

8

Indicatore di modalità stereo/mono:

Il ricevitore riconosce automaticamente la presenza del segnale stereo o mono e mostra lo stato attuale sul display LC (v. figura 8). La modalità stereo/mono si imposta sul trasmettitore.

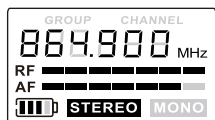

9

Opzioni di visualizzazione display LCD:

Livello batterie, livello RF/audio, modalità stereo/mono, radiofrequenza (v. figura 9).

MONTAGGIO ED ELIMINAZIONE DEI GUASTI

MONTAGGIO

Per una trasmissione ottimale, collocare il trasmettitore ad almeno 1 m di altezza e dirigere l'antenna in verticale, verso l'alto. Se in una installazione vengono impiegati più sistemi senza fili, verificare che le antenne non entrino in contatto o si sovrappongano. Non posizionare il trasmettitore in prossimità di oggetti metallici né di dispositivi a controllo digitale (lettori CD, computer, consolle e così via). Trasmettitore e ricevitore devono trovarsi in "contatto visivo" diretto.

ELIMINAZIONE DEI GUASTI

| GUASTO | DISPLAY | SOLUZIONE |
|---|--|---|
| Assenza di audio o volume troppo basso. | Ricevitore: display spento. | Verificare che le batterie non siano scariche e che il ricevitore sia attivato. |
| | Trasmettitore: display spento. | Controllare la connessione tra alimentatore e trasmettitore. Accendere il trasmettitore. |
| | Ricevitore: è acceso ma la spia RF non è accesa. | Assicurarsi che il trasmettitore e il ricevitore siano impostati sulla stessa frequenza. Ridurre la distanza tra trasmettitore e ricevitore e verificare che i due dispositivi si trovino in contatto visivo diretto. |
| | Ricevitore: attivato, la spia RF è accesa. | Accertarsi che l'antenna del trasmettitore sia montata correttamente. Alzare il volume del ricevitore e controllare il collegamento degli auricolari. Verificare il livello di ingresso del trasmettitore ed eventualmente alzarlo. |
| Distorsioni o interferenze. | Ricevitore: spia RF accesa. | Aumentare la distanza dalle possibili cause di interferenza (dispositivi a controllo digitale, quali lettori CD, computer, consolle...). |
| | | Utilizzare una radiofrequenza diversa. |
| Distorsione del suono. | Ricevitore: simbolo della batteria acceso. | Sostituire le batterie con altre nuove. |
| | Trasmettitore: indicatore di livello troppo alto | Abbassare il volume con i regolatori di livello del trasmettitore o il volume del dispositivo di riproduzione. |

SPECIFICHE

| | |
|---|--|
| Denominazione del set: | LDME100G2 |
| Modello del ricevitore portatile: | LDME100G2BPR |
| Intervallo di frequenza: | LDME100G2: 823 - 832 MHz e 863 - 865 MHz LDME100G2B5: 584 - 607 MHz LDME100G2B6: 655 - 679 MHz |
| Canali: | LDME100G2: 96 (8 gruppi da 12 canali) LDME100G2B5/B6: 120 (10 gruppi da 12 canali) |
| Modo di trasmissione: | FM Stereo |
| Risposta in frequenza: | 80 - 15.000 Hz |
| Rapporto segnale/rumore: | > 90 dB (A) |
| Fattore di distorsione armonica (THD): | 0,50% |
| Uscita audio: | Jack stereo da 3,5 mm |
| Livello di uscita audio massimo: | 100 mW |
| Dispositivi di comando: | Volume, On/Off, Set, tasti freccia (su/giù) |
| Indicatori: | Display LC multifunzione, segnale RF |
| Alimentazione: | 2 batterie tipo AA |
| Durata d'uso: | > 10 ore (dipende dalle batterie) |
| Dimensioni (L x H x P): | 65 x 95 x 25 mm |
| Peso: | 0,07 kg (senza batterie) |
| Modello del trasmettitore: | LDME100G2T |
| Intervallo di frequenza ricevitore radio: | LDME100G2: 823 - 832 MHz e 863 - 865 MHz LDME100G2B5: 584 - 607 MHz LDME100G2B6: 655 - 679 MHz |
| Canali: | LDME100G2: 96 (8 gruppi da 12 canali) LDME100G2B5/B6: 120 (10 gruppi da 12 canali) |
| Modalità di funzionamento: | Mono/Stereo |
| Modo di trasmissione: | FM Stereo |
| Potenza in uscita ad alta frequenza: | 10 mW |
| Risposta in frequenza: | 80 - 15.000 Hz |
| Rapporto segnale/rumore: | > 90 dB (A) |
| Fattore di distorsione armonica (THD): | 0,50% |
| Ingressi: | N. 2 XLR / jack da 6,3 mm (combo) |
| Impedenza di ingresso: | 100 kOhm |
| Presa dell'antenna: | Presa TNC |
| Dispositivi di comando: | Accensione (On/Off), Set, tasti freccia (su/giù), volume auricolari, livello audio (livello AF) sinistra/destra, interruttore mono/ stereo |
| Indicatori: | Display LC multifunzione |
| Alimentazione: | alimentatore esterno |
| Tensione di esercizio: | 12 V - 18 V DC, 300 mA |
| Dimensioni (L x H x P): | 212 x 38 x 90 mm |
| Peso: | 0,57 kg |
| Modello auricolari: | LDIEHP1 |
| Tipo: | In-Ear |
| Risposta in frequenza: | 30 - 20.000 Hz |
| Impedenza: | 16 Ohm |
| Collegamento: | Jack stereo da 3,5 mm |
| Lunghezza cavo: | 1,5 m |

DICHIARAZIONI DEL PRODUTTORE

MANUFACTURER'S WARRANTY & LIMITATION OF LIABILITY

Le nostre attuali condizioni di garanzia e la limitazione di responsabilità sono consultabili alla pagina: <http://www.adamhall.com/media/shop/downloads/documents/manufacturersdeclarations.pdf>. In caso di assistenza, rivolgersi a Adam Hall GmbH, Daimlerstraße 9, 61267 Neu Anspach / E-mail Info@adamhall.com / +49 (0)6081 / 9419-0. La dichiarazione di conformità aggiornata può essere richiesta a info@adamhall.com.



CORRETTO SMALTIMENTO DEL PRODOTTO

(In vigore nell'Unione Europea e in altri Paesi europei in cui si attui la raccolta differenziata) Questo simbolo apposto sul prodotto o sui relativi documenti indica che, per evitare danni all'ambiente e alle persone causati da uno smaltimento incontrollato dei rifiuti, alla fine del suo ciclo di vita l'apparecchio non deve essere smaltito insieme ai normali rifiuti domestici. Il prodotto deve quindi essere smaltito separatamente da altri rifiuti e riciclato nell'ottica dell'incentivazione di cicli economici sostenibili. I clienti privati possono richiedere informazioni sulle possibilità di smaltimento ecosostenibile al rivenditore presso il quale è stato acquistato il prodotto o presso le autorità regionali competenti. I clienti aziendali devono invece contattare il proprio fornitore e controllare le eventuali condizioni contrattuali inerenti allo smaltimento degli apparecchi. Questo prodotto non deve essere smaltito assieme ad altri rifiuti industriali.



WWW.LD-SYSTEMS.COM

